

**ОБЪЯВЛЕНИЕ
О ЗАПРОСЕ КОТИРОВОК ***

**Настоящий текст объявления утвержден Решением Оценочной Комиссии
от 21-го января 2022года №1
Код процедуры НРПН-ԳՆԱՐԺԶ-22/ԳԳ-1**

Заказчик «Армянский государственный экономический университет» ГНКО, находящийся по адресу: г. Ереван, ул. Налбандяна 128 объявляет запрос котировок, который проводится одним этапом.

Участнику, отобранному по итогам настоящей процедуры, в установленном порядке будет предложено заключить договор на поставку «офисной мебели» (далее – договор).

Согласно статье 7 Закона Республики Армения "О закупках", любое лицо, независимо от того, является ли оно иностранным физическим лицом, организацией или лицом без гражданства, имеет равное право на участие в настоящей процедуре.

Условия предъявляемые к лицам, не имеющим права на участие в данной процедуре, а также участникам, установлены приглашением на настоящую процедуру.

Отобранный участник определяется из числа участников, подавших заявки, оцененные удовлетворительно по неценовым условиям, по принципу предпочтения, отдаваемого участнику, представившему минимальное ценовое предложение.

Для получения приглашения на процедуру в бумажной форме необходимо обратиться к заказчику до 10:00 часов 10-го дня со дня опубликования настоящего объявления. При этом для получения приглашения в бумажной форме заказчику должно быть представлено письменное заявление. Заказчик обеспечивает бесплатное предоставление приглашения в бумажной форме в первый рабочий день, следующий за получением такого требования.

При наличии требования о предоставлении приглашения в электронной форме заказчик обеспечивает бесплатное предоставление приглашения в электронной форме в течение рабочего дня, следующего за днем получения заявления.

Неполучение приглашения не ограничивает права участника на участие в настоящей процедуре.

Заявки на на запрос котировок необходимо подавать по адресу г. Ереван, ул. Налбандяна 128, главный корпус, 5-й этаж комната N501 в документарной форме, до 10:00 часов 10-го дня со дня опубликования настоящего объявления. Кроме армянского языка заявки могут быть поданы также на английском или русском языке.

Вскрытие заявок будет проводиться по адресу г. Ереван, ул. Налбандяна 128, главный корпус, 5-й этаж комната N501, в 10: 00 часов 31-го января 2022года.

Жалобы относительно настоящей процедуры должны быть поданы лицу, рассматривающее связанные с закупками жалобы, по адресу: ул. Мелик-Адамяна 1, Ереван. Обжалование осуществляется в порядке, установленном приглашением на настоящий конкурс. Для подачи жалобы требуется плата в размере 30 000 (тридцать тысяч) драмов РА, которая должна быть перечислена на казначейский счет № 900008000482, открытый на имя Министерства финансов Республики Армения.

Для получения дополнительной информации, связанной с настоящим объявлением, можете обратиться к секретарю Оценочной комиссии Эрнесту Давтяну.

** Если закупка осуществляется в форме запроса котировок или закупок у одного лица, обусловленного безотлагательностью, то секретарь оценочной комиссии в процессе подготовки текстов объявления и приглашения на основании настоящей типовой формы документа, во всех разделах, пунктах и абзацах, включая типовые формы документов, которые должны быть представлены участниками, и в которых использовались слова "открытый конкурс", заменяет соответственно словами "запрос котировок" или "закупка у одного лица, обусловленная безотлагательностью", а в коде процедуры- слово "ՅՄԱՐԺԶ", соответственно словами "ԳՆԱՐԺԶ" и "ՆՄԱԱՐԺԶ",*

Телефон 010 593 483

Электронная почта gnumner.asue@mail.ru

Заказчик «Армянский государственный экономический университет» ГНКО

Утверждено
Решением Оценочной комиссии запроса котировок
под кодом НРТН-ԳՆԱՐԺԶ-22/ԳԳ-1
№ 1 от 21-го января 2022г.

«АРМЯНСКИЙ ГОСУДАРСТВЕННЫЙ ЭКОНОМИЧЕСКИЙ УНИВЕРСИТЕТ» ГНКО

ПРИГЛАШЕНИЕ

НА ЗАПРОС КОТИРОВОК, ОБЪЯВЛЕННЫЙ С ЦЕЛЬЮ ПРИОБРЕТЕНИЯ ОФИСНОЙ МЕБЕЛИ ДЛЯ НУЖД
«АРМЯНСКОГО ГОСУДАРСТВЕННОГО ЭКОНОМИЧЕСКОГО УНИВЕРСИТЕТА» ГНКО

Уважаемый участник, прежде чем составить и подать заявку просим Вас подробно изучить настоящее Приглашение, поскольку не соответствующие Приглашению заявки подлежат отклонению.

СОДЕРЖАНИЕ
ПРИГЛАШЕНИЯ НА ЗАПРОС КОТИРОВОК,
ОБЪЯВЛЕННЫЙ С ЦЕЛЬЮ ПРИОБРЕТЕНИЯ ОФИСНОЙ МЕБЕЛИ ДЛЯ НУЖД «АРМЯНСКОГО
ГОСУДАРСТВЕННОГО ЭКОНОМИЧЕСКОГО УНИВЕРСИТЕТА» ГНКО

ЧАСТЬ I.

1. Характеристика предмета закупки
2. Требования к праву участника на участие и порядок их оценки, в случае признания

- отобранным участником-условия представления обеспечения квалификации.
3. Разъяснение приглашения и порядок внесения изменения в приглашение
 4. Порядок подачи заявки
 5. Ценовое предложение заявки
 6. Срок действия заявки, порядок внесения изменений в заявки и их отзыва
 8. Вскрытие, оценка заявок и подведение итогов
 9. Заключение договора
 10. Обеспечения квалификации и договора
 11. Объявление процедуры несостоявшейся
 12. Право участника и порядок обжалования им действий и (или) принятых решений, связанных с процессом закупки

ЧАСТЬ II.

ИНСТРУКЦИЯ ПО ПОДГОТОВКЕ ЗАЯВКИ НА ЗАПРОС КОТИРОВОК

1. Общие положения
2. Заявка на процедуру
3. Приложения № 1-6

Настоящее Приглашение предоставляется в дополнение к объявлению об открытом конкурсе, проводимом под кодом **НРТН-ԳՆԱՐԺԷ-22/ԳԳ-1** (далее – процедура).

Настоящее Приглашение составлено в соответствии с требованиями законодательства Республики Армения о закупках, в том числе Закона Республики Армения "О закупках" (далее – Закон), "Порядка организации процесса закупок", утвержденного Постановлением Правительства Республики Армения № 526-N от 4 мая 2017 года (далее – Порядок) и иных правовых актов, и имеет цель информировать лиц (далее – участник), намеренных участвовать в объявленной «Армянский государственный экономический университет» ГНКО (далее – заказчик) процедуре об условиях процедуры: о предмете закупок, проведении процедуры, определении отобранного участника и заключении с ним договора, а также содействовать при подготовке заявки на процедуру.

Заявки могут подавать все лица, независимо от того, являются ли они иностранным физическим лицом, организацией или лицом без гражданства.

К отношениям, связанным с настоящей процедурой, применяется право Республики Армения. Споры, связанные с настоящей процедурой, подлежат рассмотрению в судах Республики Армения.

Адрес электронной почты секретаря оценочной комиссии gnumner.asue@mail.ru.

ЧАСТЬ I

1. ХАРАКТЕРИСТИКА ПРЕДМЕТА ЗАКУПКИ

1.1. Предметом закупки является приобретение офисной мебели (далее – также товар) для нужд «Армянского государственного экономического университета» ГНКО, которые сгруппированы в лоты «38» ГНКО:

<i>Номера лотов</i>	<i>Наименование лота</i>
1	стулья
2	книжный шкаф
3	тумба с полками
4	стол из 3-х частей.
5	стол из 3-х частей.
6	стол из 3-х частей.
7	стол из 3-х частей.
8	ниша шкафа
9	шкаф
10	Ламинированные двери
11	защитная панель из ламината
12	Шкаф из ламината
13	шкаф из ламината настенный
14	книжный шкаф
15	стулья (пуфик)
16	круглый стол
17	стулья (мешок-пуфик)
18	настенная полка
19	Шкаф из ламината
20	Шкаф из ламината
21	стол с 1-ой тумбой
22	стол с 2-я тумбами
23	кресло
24	стола 4-х частей
25	офисный стул
26	огнеупорные сэйф
27	кресло руководителя
28	офисное кресло
29	кресло руководителя
30	стенд для объявлений
31	настенная полка
32	настенная полка
33	настенная полка
34	стол прямоугольный
35	доска
36	Студенческий стул
37	Студенческий стол
38	Ученический стол и стул (комплект) 1 стол 2 стула

Технические характеристики товара, а также ее спецификация, технические данные и полное и эквивалентное описание прочих неценовых условий составляют неотъемлемую часть заключаемого договора, проект которого представлен в Приложении № 6 к настоящему Приглашению.

2. ТРЕБОВАНИЯ К ПРАВУ УЧАСТНИКА НА УЧАСТИЕ,

КВАЛИФИКАЦИОННЫЕ КРИТЕРИИ И ПОРЯДОК ИХ ОЦЕНКИ

2.1. В настоящей процедуре не имеют права участвовать лица:

- 1) которые на день подачи заявки в судебном порядке признаны банкротом;
- 2) которые на день подачи заявки имеют просроченные обязательства по контролируемым налоговым органом доходам в размере до одного процента от представленного ими ценового предложения, но не превышающие пятьдесят тысяч драмов Республики Армения;
- 3) которые или представитель исполнительного органа которых в течение трех лет, предшествующих дню подачи заявки, были осуждены за финансирование терроризма, эксплуатацию детей или преступление, включающее трафикинг людей, создание преступного сообщества или участие в нем, получение взятки, дачу взятки или посредничество при взятничестве и за предусмотренные законом преступления, направленные против экономической деятельности, за исключением случаев, когда судимость в установленном законом порядке снята или погашена;
- 4) в отношении которых в течение одного года, предшествующего дню подачи заявки, имеется вынесенный в установленном законом порядке необжалуемый административный акт за антиконкурентное соглашение или злоупотребление доминирующим положением в сфере закупок;
- 5) которые по состоянию на день подачи заявки включены в список участников, не имеющих права на участие в процессе закупок, опубликованный согласно законодательству стран-членов Евразийского экономического союза о закупках;
- 6) которые по состоянию на день подачи заявки включены в список участников, не имеющих права на участие в процессе закупок.

При этом если участник был включен в предусмотренные подпунктами 5 и 6 настоящего пункта списки после дня подачи заявки, то данная его заявка не подлежит отклонению.

2.2. Для оценки права на участие участник должен представить в заявке утвержденное им письменное объявление, предусмотренное пунктом 2.1. части 2 настоящего приглашения. Помимо предусмотренного настоящим пунктом объявления от участника, в том числе отобранного участника не могут быть истребованы иные документы или обоснования для оценки права на участие. Оценочная комиссия (далее – комиссия) оценивает подлинность объявления участника на условиях, предусмотренных настоящим приглашением.

2.3. Запрещается одновременное участие в настоящей процедуре (на один и тот же лот) организаций, учрежденных установленными настоящим пунктом взаимосвязанными лицами и (или) одним и тем же лицом (одними и теми же лицами), или организаций, имеющих принадлежащую одному и тому же лицу (одним и тем же лицам) долю (пай) в размере более пятидесяти процентов, за исключением случаев участия в процессе закупок организаций, учрежденных государством или общинами, и (или) участия в порядке совместной деятельности (консорциумом).

По смыслу пункта 119 Порядка:

- 1) физические лица считаются взаимосвязанными, если они являются членами одной семьи, или ведут общее хозяйство либо занимаются совместной предпринимательской деятельностью, или действовали согласованно, исходя из общих экономических интересов,
- 2) физические и юридические лица считаются взаимосвязанными, если они действовали согласованно, исходя из общих экономических интересов, или если данное физическое лицо либо член его семьи является:
 - а. участником, распоряжающимся более чем десятью процентами акций данного юридического лица;
 - б. лицом, имеющим возможность предопределять решения юридического лица иным, не запрещенным законодательством Республики Армения образом;
 - в. председателем Совета данного юридического лица, заместителем председателя Совета, членом Совета, исполнительным директором, его заместителем, председателем или членом коллегиального органа, осуществляющего функции исполнительного органа;
 - г. сотрудником юридического лица, который работает под непосредственным

руководством исполнительного директора либо имеет существенное влияние в вопросе принятия решений органами управления юридического лица;

3) участники, не имеющие статуса физического лица, считаются взаимосвязанными, если:

а. данное лицо с правом голосования владеет десятью и более процентами дающих право голоса акций (долей, паев, далее – акция) другого лица, либо в силу своего участия или в соответствии с заключенным между данными лицами договором имеет возможность предопределять решения другого лица;

б. участник (акционер) и (или) участники (акционеры) либо члены их семей (если участник – физическое лицо), владеющие более чем десятью процентами дающих право голоса акций одного из них, или имеющие возможность иным, не запрещенным законом образом предопределять его решения, имеют право прямо или косвенно владеть (в том числе на основании договоров купли-продажи, доверительного управления, совместной деятельности, или на основании поручения или других сделок) более чем десятью процентами дающих право голоса акций другого лица, или имеют возможность предопределять решения последнего иным, не запрещенным законодательством Республики Армения образом;

в. кто-либо из членов какого-либо органа управления одного из них или из числа лиц, исполняющих подобные обязанности, а также членов их семей одновременно является членом какого-либо органа управления другого лица или другим лицом, исполняющим подобные обязанности;

г. они действовали или действуют согласованно, исходя из общих экономических интересов.

По смыслу настоящего пункта членами семьи считаются отец, мать, супруг (супруга), родители супруга (супруги), бабушка, дедушка, сестра, брат, дети, супруг сестры или супруга брата и их дети.

2.4. Участник, в случае признания отобранным участником, в сроки и порядке, установленными статьей 35 Закона, представляет обеспечение квалификации в размере 15 процентов^{5.1} представленного им ценового предложения. Обеспечение квалификации не представляется, если отобранный участник или в рамках данной процедуры организация, производящая поставляемые участником в качестве официального представителя товары, по состоянию на день открытия заявок имеет рейтинг кредитоспособности, присвоенный авторитетными международными организациями (Fitch, Moodys, Standard & Poor's) как минимум в размере суверенного рейтинга Республики Армения.

2.5. Заключаемый в рамках настоящей процедуры договор может быть осуществлен посредством заключения агентского договора. Стороной агентского договора не может являться участник, подавший заявку с целью участия в настоящей процедуре (на один и тот же лот).

2.6. Участники могут участвовать в настоящей процедуре в порядке совместной деятельности (консорциумом).

В подобном случае:

1) ни одна из сторон договора о совместной деятельности не может подать отдельную заявку на одну и ту же процедуру (на один и тот же лот). В случае несоблюдения требования настоящего абзаца, на заседании по вскрытию заявок отклоняются как заявки, поданные в порядке совместной деятельности, так и заявки, представленные отдельно.

2) Участники несут совместную и солидарную ответственность. При этом в случае выхода члена консорциума из его состава договор, заключенный заказчиком с консорциумом, расторгается в одностороннем порядке, и в отношении членов консорциума применяются предусмотренные договором меры ответственности.

3. РАЗЪЯСНЕНИЕ ПРИГЛАШЕНИЯ И ПОРЯДОК ВНЕСЕНИЯ ИЗМЕНЕНИЯ В ПРИГЛАШЕНИЕ

3.1. Согласно статье 29 Закона участник вправе требовать от заказчика разъяснения приглашения.

^{5.1} Если цена товара, закупаемого по заявке на закупку в рамках данной процедуры, превышает семидесятикратный размер базовой единицы закупок, число "15" заменяется числом "30".

Участник имеет право в письменной форме требовать от комиссии разъяснения приглашения как минимум за пять календарных дней до истечения окончательного срока подачи заявок. Комиссия в письменной форме предоставляет разъяснение представившему запрос участнику в течение двух календарных дней, следующих за днем получения запроса⁵.

3.2. В день предоставления разъяснения объявление о запросе и о содержании разъяснения публикуется в подразделе "Объявления относительно разъяснений приглашений" раздела "Объявления о закупках" бюлетеня, действующего на сайте www.procurement.am (далее - бюлетень) без указания данных участника, совершившего запрос.

3.3. Разъяснения не предоставляются, если запрос представлен с нарушением установленного настоящим разделом срока, а также в случае, если запрос выходит за рамки содержания настоящего Приглашения, или если запрос касается соответствия технических характеристик предлагаемых участником товаров техническим характеристикам, предусмотренным настоящим приглашением. При этом участник в письменной форме уведомляется об основаниях непредоставления разъяснения в течение двух календарных дней, следующих за днем получения запроса.

3.4. В приглашение могут быть внесены изменения минимум за пять календарных дней до истечения окончательного срока подачи заявок. В течение трех календарных дней, следующих за днем внесения изменения, в бюлетене публикуется объявление о внесении изменений и условиях их предоставления.⁵

3.5 Каждое лицо без указания имени, до истечения срока, установленного для внесения изменений в приглашение, имеет право по электронной почте представить секретарю оценочной комиссии обоснования по характеристикам предмета закупки установленным приглашением с точки зрения предусмотренных Законом требований обеспечения конкуренции и исключения дискриминации. В случае признания представленных обоснований приемлемыми оценочная комиссия в установленный срок вносит обусловленные ими изменения в приглашение.

3.6. При внесении изменений в приглашение окончательный срок подачи заявок исчисляется со дня опубликования в бюлетене объявления об этих изменениях. В этом случае участники обязаны продлить срок действия представленного ими обеспечения заявки или представить новое обеспечение заявки⁶.

4. ПОРЯДОК ПОДАЧИ ЗАЯВКИ

4.1. Для участия в настоящей процедуре участник подает заявку в Комиссию. Заявка – это

⁵ Если закупка осуществляется в форме закупки у одного лица, обусловленная безотлагательностью, то

- 2-ой абзац пункта 3.1 излагается в следующей редакции: "Участник имеет право требовать от комиссии разъяснения приглашения как минимум за один календарный день до истечения окончательного срока подачи заявок. При этом, разъяснение может быть потребовано до 17:00 (по ереванскому времени), указанного в настоящем пункте дня. Участник представляет указанный в настоящем пункте запрос посредством его отправки на электронную почту секретаря комиссии. Комиссия предоставляет разъяснение представившему запрос участнику в течение календарного дня, следующего за днем получения запроса, но не позднее чем за 3 часа до истечения окончательного срока подачи заявок на процедуру. Разъяснение по запросу отправляется с предусмотренной настоящим приглашением электронной почты секретаря комиссии на электронную почту участника, с которой получен запрос."

- Пункт 3.4 излагается в следующей редакции: "3.4 В приглашение могут быть внесены изменения минимум за один календарный день до истечения окончательного срока подачи заявок. В день внесения изменения в бюлетене публикуется объявление о внесении изменения".

- Пункт 3.6 излагается в следующей редакции: "3.6 При внесении изменений в приглашение окончательный срок подачи заявок исчисляется со дня опубликования в бюлетене объявления об этих изменениях".

⁶ При организации закупок по конкурсу или по запросу котировок, настоящее предложение исключается из приглашения, если

- процедура закупки организована на основании части 6 статьи 15 Закона, за исключением случая, когда размер финансовых средств, предусмотренных на день утверждения заявки на закупку, необходимой для организации процедуры, превышает 25 млн. драмов РА и для полного выполнения заключаемого договора в дальнейшем также потребуются финансовые средства,

- цена закупаемого товара по заявке на закупку в рамках данной процедуры не превышает 25 млн. драмов РА

предложение, представляемое участником на основании настоящего Приглашения.

Участник может подать заявку как для каждого лота, так и для нескольких или всех лотов.

Заявка подается до истечения срока, установленного для этого настоящим Приглашением.

Порядок подготовки заявки описан в части 2 настоящего приглашения - в инструкции по подготовке заявок на запрос котировок.

4.2. Заявки на процедуру необходимо представить в комиссию по адресу г. Ереван, ул. Налбандяна 128, главный корпус, 5-й этаж комната N501 не позднее, чем 10:00 часов 10-го дня с даты опубликования в бюлетене объявления и приглашения на настоящую процедуру.

Заявки на процедуру получает и в журнале регистрации заявок регистрирует секретарь комиссии Эрнест Давтян. Секретарь комиссии регистрирует заявки в журнале регистрации по очередности их получения, с указанием в журнале регистрации номера регистрации, даты и времени. По требованию участника об этом выдается справка. Заявки, поданные после истечения окончательного срока подачи заявок, в журнале регистрации не регистрируются, и в течение двух рабочих дней, следующих за днем их получения, возвращаются секретарем.

4.3. В заявке участник представляет:

1) утвержденное им заявление-объявление, предусмотренное пунктом 2.1 части 2 настоящего приглашения указав адрес электронной почты, учетный номер налогоплательщика, адрес деятельности и номер телефона, которое включает:

а) подтверждение о соответствии своих данных требованиям права на участие, установленным настоящим приглашением;

б) подтверждение об обязательстве предоставления обеспечения квалификации в размере представленного ценового предложения в порядке и сроки, установленные пунктом 2.4 части 1 настоящего приглашения в случае признания отобранным участником

в) объявление об отсутствии злоупотребления доминирующим положением и антиконкурентного соглашения в рамках настоящей процедуры

г) объявление об отсутствии в рамках настоящей процедуры одновременного участия взаимосвязанных с ним лиц и (или) учрежденных им организаций либо организаций, имеющих принадлежащую ему долю (пай) в размере более пятидесяти процентов;

д) декларацию о реальных бенефициарах согласно Приложению 1. Декларация не представляется, если участник является индивидуальным предпринимателем или физическим лицом. При этом, если участник объявляется отобранным участником, то предусмотренная настоящим абзацем декларация, после вскрытия заявок публикуется в бюлетене вместе с объявлением о решении заключить договор;

2) технические характеристики предлагаемого им товара,

3) утвержденное им ценовое предложение;

5) копию агентского договора и данные лица, являющегося стороной этого договора, если заключаемый договор будет исполняться через агентство;

6) копию договора о совместной деятельности, если участники участвуют в настоящей процедуре в порядке совместной деятельности (консорциумом);

При этом в случае участия в настоящей процедуре в порядке совместной деятельности (консорциумом)

- ни одна из сторон договора о совместной деятельности не может подавать отдельную заявку на данную процедуру (на один и тот же лот). В случае несоблюдения требования настоящего абзаца на заседании по вскрытию заявок отклоняются как в порядке совместной деятельности, так и отдельно представленные заявки;

- если договором о совместной деятельности установлено, что общие дела участников ведет отдельный участник договора о совместной деятельности, то заявка подается, а в случае заключения договора выплаты производятся этому участнику. В случае, когда договором о совместной деятельности предусмотрено, что при ведении общих дел каждый участник имеет право действовать от имени всех участников, то в случае заключения договора платежи на его основании производятся представившему заявку участнику.

5. ЦЕНОВОЕ ПРЕДЛОЖЕНИЕ ЗАЯВКИ

5.1. Предлагаемая цена помимо стоимости товара включает также расходы по части транспортировки, страхования, пошлин, налогов, иных платежей и не может быть ниже их себестоимости. Расчет предлагаемой цены должен быть представлен в заявке.

5.2. Участник представляет ценовое предложение в форме расчета, состоящего из обобщенных компонентов - стоимость (совокупность себестоимости и прогнозируемой прибыли) и налог на добавленную стоимость. Расчет компонентов стоимости – разбивка или другие детали – не требуются и не представляются. Если по части данной сделки участник должен уплатить в государственный бюджет Республики Армения налог на добавленную стоимость, то в представляемом ценовом предложении отдельной строкой предусматривается размер суммы, подлежащей выплате по части данного вида налога.

Оценка и сравнение ценовых предложений участников осуществляются без исчисления указанной в настоящем пункте суммы налога. При этом заявка участника не подлежит отклонению, если:

а. графы "стоимость" и "налог на добавленную стоимость" ценового предложения заполнены только цифрами, а графа "общая цена" – и прописью, и цифрами или только прописью.

б. между суммами, указанными прописью или цифрами в графах "стоимость" и "налог на добавленную стоимость", есть несоответствие, однако общая сумма какой-либо из сумм, указанных прописью или цифрами, соответствует указанной прописью сумме в графе "общая цена";

в. номер лота в ценовом предложении указан неверно, однако наименование предмета закупки заполнено правильно.

г. стоимость, налог на добавленную стоимость и общая сумма ценового предложения, указанные в графах прописью или цифрами, округлены до пяти десятых-до целого числа ниже, а пять десятых и более-до целого числа выше,

д. в графах стоимость и налог на добавленную стоимость ценового предложения суммы заполнены как цифрами, так и прописью, и они соответствуют друг другу, а в сумме, указанной буквами в графе общей цены, заполнены лишние слова, в результате чего получается несуществующая цифра. При этом в случае, указанном в настоящем абзаце, оценочная комиссия при оценке заявки принимает за основу совокупность сумм, заполненных прописью в графах "стоимость" и "налог на добавленную стоимость".

е. в суммах, заполненных буквами в графах ценового предложения, лумы указаны в цифрах.

5.3. Если цена заключаемого договора стабильна, то ценовое предложение представляется одним числом – общей предлагаемой для исполнения договора ценой. При этом от участника не может требоваться представления обоснований ценового предложения или каких-либо сведений или документов иного типа; также размер прибыли участника не может быть ограничен приглашением.

6. СРОК ДЕЙСТВИЯ ЗАЯВКИ, ПОРЯДОК ВНЕСЕНИЯ ИЗМЕНЕНИЙ В ЗАЯВКИ И ИХ ОТЗЫВА

6.1. Согласно статье 31 Закона заявка действительна до заключения договора в соответствии с Законом, отзыва заявки участником, отклонения заявки или объявления настоящей процедуры несостоявшейся.

6.2. Согласно статье 31 Закона участник до указанного в пункте 4.2 части 1 настоящего Приглашения окончательного срока подачи заявок может изменить или отозвать свою заявку.

8. ВСКРЫТИЕ, ОЦЕНКА ЗАЯВОК И ПОДВЕДЕНИЕ ИТОГОВ

8.1. Вскрытие заявок произойдет на 10-ой день в 10:00 часов со дня опубликования в бюллетене объявления и приглашения на настоящую процедуру.

На заседании по вскрытию и оценке заявок:

1) председатель комиссии (председательствующий на заседании) объявляет заседание открытым и оглашает выраженную одним числом цену накупаемые в рамках настоящей

процедуры товары, а также выраженные одним числом ценовые предложения подавших заявки участников, принимая за основание представленную прописью запись;

2) после передачи председателю (председательствующему на заседании) документов, указанных в подпункте 1 настоящего пункта, комиссия оценивает:

а. соответствие составления и подачи содержащих заявки конвертов установленному порядку и вскрывает заявки, оцененные как соответствующие;

б. наличие требуемых (предусмотренных) документов в каждом вскрытом конверте и соответствие их составления установленным приглашением реквизитам;

3) председатель комиссии объявляет выраженные одним числом ценовые предложения подавших заявки участников, принимая за основание представленную прописью запись.

8.2. Заявки оцениваются в порядке, установленном настоящим приглашением.

Если количество лотов в процедуре закупок не превышает семьдесят пять лотов- оценка заявок осуществляется в течение десяти рабочих дней со дня истечения окончательного срока их подачи, а при превышении- в течение пятнадцати рабочих дней.

"Удовлетворительно" оцениваются заявки, соответствующие предусмотренным настоящим приглашением условиям, в противном случае, заявки оцениваются как неудовлетворительные и отклоняются. При этом, на заседании по вскрытию и оценке заявок комиссия отклоняет те заявки, в которых отсутствуют ценовое предложение, либо те, которые не соответствуют требованиям приглашения, за исключением случая, установленного пунктом 8.9 части 1 настоящего приглашения.

8.3. Отобранный участник определяется из числа участников, представивших заявки, оцененные как удовлетворительные, по принципу предпочтения, отдаваемого участнику, представившему минимальное ценовое предложение. Причем при определении комиссией отобранного участника и участников, занявших последующие места, оценка и сравнение ценовых предложений осуществляются без исчисления суммы налога, указанного в пункте 5.2. части 1 настоящего приглашения.

8.4. Если в заявке имеется несоответствие между суммами, написанными прописью и цифрами, за основание принимается сумма, написанная прописью. Если предлагаемые цены представлены в двух или более валютах, они сопоставляются с драмом Республики Армения по курсу установленному Центральным банком Республики Армения на дату подачи заявки.

8.5. Переговоры между комиссией, заказчиком и участниками запрещаются, за исключением случаев,

1) когда в процедуре принял участие один участник, поданная заявка которого соответствует требованиям приглашения, либо если в результате оценки заявок заявка только одного участника была оценена как соответствующая требованиям приглашения, или при равенстве предложенных минимальных цен, или если ценовые предложения, представленные всеми участниками, подавшими заявки, которые оценены как удовлетворяющие неценовым условиям, превышают финансовые средства, предусмотренные абзацем 2 пункта 8.1. части 1 настоящего приглашения для осуществления этой закупки или закупка осуществляется на основании части 6 статьи 15 Закона. Переговоры, которые ведутся согласно настоящему пункту, могут привести только к снижению предложенной цены или изменению условий оплаты, а переговоры ведутся одновременно со всеми участниками;

2) иных случаев, предусмотренных Законом.

8.6. Из числа участников, подавших заявки, оцененные как удовлетворяющие требованиям приглашения, комиссия отбирает и объявляет отобранного участника и участников, занявших последующие места. В случае закупки товаров комиссия также оценивает соответствие полного описания представленных товаров требованиям приглашения. При равенстве предложенных наименьших цен или в случае если ценовые предложения всех участников, подавших заявки, оцененные как удовлетворяющие неценовым условиям, превышают цену, установленную заявкой на закупку приобретаемых в рамках настоящей процедуры товаров или закупка осуществляется на основании части 6 статьи 15 Закона:

а. для определения отобранного участника и участников, занявших последующие места,

с целью сокращения предложенных на заседании комиссии цен, со всеми участниками, которые оценены как удовлетворяющие неценовым условиям, проводятся одновременные переговоры, если на заседании присутствуют все участники (наделенные соответствующим полномочием представители),

б. в противном случае заседание комиссии приостанавливается, и в течение одного рабочего дня секретарь комиссии в электронной форме одновременно уведомляет всех оцененных удовлетворительно участников о дате, времени и месте проведения одновременных переговоров по снижению цен,

в. переговоры проводятся не ранее чем на второй и не позднее чем на пятый рабочий день со дня отправки извещения,

г. представленное на тот момент каждым участником ценовое предложение оглашается для остальных участников, и до истечения предусмотренного для переговоров окончательного срока участник может пересмотреть свое ценовое предложение,

д. на момент истечения установленного для переговоров окончательного срока, по представленным присутствующим на переговорах участниками ценам, которые не превышают цену, установленную заявкой на закупку, определяются и объявляются отобранный участник и участники, занявшие последующие места,

е. если на момент истечения установленного для переговоров окончательного срока представленные присутствующим на переговорах участниками цены превышают цену, установленную заявкой на закупку, то оценочная комиссия может объявить отобранным участника, представившего в результате переговоров низкое ценовое предложение, при условии, что права и обязанности сторон, предусмотренные договором, заключаемым с отобранным участником, вступают в силу в случае предусмотренных дополнительных финансовых средств в размере цены, превышающей цену, установленную заявкой на закупку, и заключения соглашения между сторонами. При этом соглашение заключается в течение пятнадцати рабочих дней после предусмотренных дополнительных финансовых средств с продлением сроков поставки товара на период со дня заключения договора до дня заключения соглашения. Договор, заключенный в соответствии с настоящим абзацем, расторгается, если в течение шестидесяти календарных дней, следующих за заключением договора, дополнительные финансовые средства не предусматриваются.

ж. в момент истечения установленного для переговоров срока, если цены, представленные присутствующими на нем участниками, превышают цену, установленную заявкой на закупку, или если наименьшие цены равны, то процедура закупки объявляется несостоявшейся на основании пункта 1 части 1 статьи 37 Закона, за исключением случая, предусмотренного абзацем „ е " настоящего подпункта.

8.7. При наличии требования секретарь комиссии незамедлительно предоставляет предъявившему такое требование участнику копию заявки любого участника. При невозможности выполнения требования лицу, предъявившему требование, незамедлительно предоставляются включенные в заявку документы, с которыми он ознакомляется на месте, с правом фотографировать их, и которые он возвращает секретарю комиссии в ходе заседания, не препятствуя нормальному функционированию комиссии.

8.8. Если в результате оценки, проведенной в ходе заседания по вскрытию и оценке заявок, в заявке участника фиксируются несоответствия требованиям приглашения, комиссия приостанавливает заседание на один рабочий день, а секретарь комиссии в тот же день в электронной форме информирует об этом участника, предлагая последнему исправить несоответствия до окончания срока приостановления.

В случае обоснованного решения на основании пункта 67 Порядка Оценочная комиссия посредством Комитета государственных доходов РА может проверить достоверность подтверждения, представленного заявкой участника (участников) об удовлетворении пункта 2 части 1 статьи 6 Закона. В случае применения данного абзаца представляемая в комитет информация должна, как минимум, содержать данные о наименовании участника (участников), учетном номере налогоплательщика и дате (число, месяц, год) представления заявки. Если

несоответствие зафиксировано на основании информации, полученной из Комитета государственных доходов РА, то к уведомлению, направляемому участнику, прилагается также отсканированная с оригинала информация, полученная из Комитета. В уведомлении, направленном участнику, подробно описываются все несоответствия, обнаруженные при оценке заявки.

8.9. Если участник исправляет зафиксированное несоответствие в срок, установленный пунктом 8.8. настоящего приглашения, то его заявка оценивается удовлетворительно. В противном случае, заявка данного участника оценивается неудовлетворительно и отклоняется, а отобранным участником признается участник, занявший последующее место.

Если в результате оценки заявок несоответствие было зафиксировано в результате информации, полученной из Комитета по государственным доходам РА, то оно считается исправленным, если участник представляет воспроизведенный (отсканированный) экземпляр документа, обосновывающего выплату указанной суммы в предоставленной информации.

8.10. Член или секретарь комиссии не может принимать участия в работе комиссии, если на заседании по вскрытию заявок выясняется, что учрежденная им организация или организация, в которой он имеет долю (пай), либо лицо, состоящее с ним в близком родстве или свойстве (родители, супруги, дети, братья, сестры, а также родители, дети, братья или сестры супругов), либо учрежденная таким лицом организация или организация, в которой такое лицо имеет долю (пай), подала заявку на участие в данной процедуре. При наличии предусмотренного настоящим пунктом условия член или секретарь Комиссии, имеющий конфликт интересов в связи с данной процедурой, непосредственно после заседания по вскрытию заявок заявляет самоотвод от данной процедуры.

8.11. После вскрытия и оценки заявок составляется протокол в порядке, установленном законодательством Республики Армения о закупках. При этом в протоколе заседания комиссии подробно описываются несоответствия, зафиксированные в результате оценки заявок, и основания отклонения обусловленных ими заявок. Протокол подписывают присутствующие на заседании члены комиссии.

8.12. Не позднее чем на следующий рабочий день после завершения заседания по вскрытию и оценке заявок секретарь комиссии:

1) публикует в бюлетене воспроизведенный (отсканированный) с оригинала вариант протокола заседания по вскрытию заявок и сводный лист рассмотрения обоснований, указанных в пункте 3.5 части 1 настоящего приглашения, содержащий также сведения о дате получения обоснований и адреса электронной почты. Если обоснования не были представлены, то в протоколе заседания комиссии об этом делаются соответствующие заметки.

2) публикует в бюлетене воспроизведенные (отсканированные) с подписанных им и присутствующими на заседании по вскрытию заявок членами оценочной комиссии оригиналов варианты объявлений об отсутствии конфликта интересов. Те члены комиссии, которые участвуют в работе комиссии на заседаниях, созываемых после заседания по вскрытию и оценке заявок, подписывают предусмотренные настоящим подпунктом объявления, которые секретарь комиссии публикует в бюлетене на следующий рабочий день после их подписания;

8.13. Заказчик в течение пяти рабочих дней, следующих за днем возникновения оснований, предусмотренных пунктом 6 части 1 статьи 6 Закона, в письменной форме направляет данные этого участника – с соответствующими основаниями – в уполномоченный орган, который в течение пяти рабочих дней после их получения инициирует процедуру включения данного участника в список участников, не имеющих права участвовать в процессе закупок. При этом если представленное по заявке подтверждение участника о том, что он имеет право на участие в предусмотренных приглашением закупках квалифицируются как не соответствующее действительности либо участник в установленные настоящим приглашением сроки и порядке не представляет предусмотренные приглашением документы, или отобранный участник не представляет обеспечение квалификации, то это обстоятельство считается нарушением обязательства, принятого в рамках процесса закупки.

8.14 Если участник был включен в списки, предусмотренные частями 5 и 6 части 1 статьи 6

закона, после дня подачи заявки, то данная его заявка не подлежит отклонению.

8.15 Документы, указанные в пунктах 8.8 и 8.9 части 1 настоящего приглашения, участник в установленный срок представляет секретарю комиссии посредством их отправки на электронную почту, предусмотренную настоящим приглашением. Секретарь обязан в день получения документов, подтвердить факт их получения, отправив подтверждение со своей электронной почты, указанной в настоящем приглашении, на электронную почту участника.

8.16. Участники и их представители могут присутствовать на заседаниях комиссии. Участники или их представители могут потребовать копии протоколов заседаний комиссии, которые предоставляются в течение одного календарного дня.

8.17. Электронные извещения отправляются комиссией и (или) заказчиком на электронную почту, указанную в заявке участника, а в случае отправления участником – с указанного в его заявке адреса электронной почты на отмеченный в настоящем приглашении электронный адрес секретаря комиссии.

При обмене сведениями (документами) электронным способом участник отправляет сведения (документы) в воспроизведенном (отсканированном) с утвержденного оригинала варианте.

8.18. Оценка заявок и определение отобранного участника осуществляются по отдельным лотам¹¹.

8.19. В случае если отобранный участник не заключает (отказывается заключать) договор или лишается права на заключение договора, решением комиссии отобранным участником признается участник занявший следующее место с применением процедуры, установленной пунктами 8.12-8.18 части 1 настоящего Приглашения.

8.20. В целях обоснования соответствия предъявленных к нему требований участник может представить иные дополнительные документы, сведения и материалы.

Комиссия может проверить подлинность представленных участником данных, используя полученные из официальных источников данные, или получив об этом письменное заключение компетентных органов. При отправке подобного запроса соответствующие государственные органы и органы местного самоуправления в течение двух рабочих дней, следующих за днем получения запроса, предоставляют письменное заключение. Если в результате проверки подлинности представленных участником данных они квалифицируются как несоответствующие действительности, то заявка этого участника отклоняется.

8.21. С целью применения пункта 8.20. части 1 настоящего приглашения может быть созвано внеочередное заседание комиссии.

8.22. До заключения договора заказчик, не позднее чем в первый рабочий день, следующий за принятием решения по отобранному участнику, публикует в бюлетене объявление относительно решения о заключении договора. Решение о заключении договора содержит краткую информацию об оценке заявок, о причинах, обосновывающих выбор отобранного участника, и объявление о периоде ожидания.

8.23. Периодом ожидания является период времени между днем, следующим за днем опубликования объявления относительно решения о заключении договора, и днем возникновения правомочия на заключение заказчиком договора.

Период ожидания в случае настоящей процедуры составляет «5» календарных дней. Период ожидания не применим, если заявку подал только один участник, с которым заключается договор.

Заказчик заключает договор, если в предусмотренный настоящим пунктом период ожидания ни один из участников не обжалует лицу, рассматривающему жалобы в связи с закупками, решение о заключении договора. Договор, заключенный до окончания периода ожидания или заключенный без опубликования объявления о заключении договора, является ничтожным.

9. ЗАКЛЮЧЕНИЕ ДОГОВОРА

9.1. Договор заключается заказчиком на основании решения Комиссии. Договор

¹¹ Настоящее предложение исключается из приглашения, если процедура закупки не организуется по лотам.

заключается в письменной форме, посредством составления одного документа.

9.2. В течение четырех рабочих дней, следующих за окончанием периода ожидания, установленного пунктом 8.23. части 1 настоящего приглашения, заказчик извещает отобранного участника, представляя предложение о заключении договора и проект договора. При этом договор может быть заключен не ранее чем на второй рабочий день, следующий за днем окончания периода ожидания, установленного пунктом 8.23 части 1 настоящего Приглашения.

9.3. Секретарь комиссии предоставляет отобранному участнику предложение о заключении договора и проект заключаемого договора электронным способом. При этом в договор включается полное описание товара, представленное в заявке отобранным участником.

9.4. Если отобранный участник в течение 10 рабочих дней после получения уведомления о заключении договора и проекта договора не подписывает договор и не предоставляет заказчику обеспечения квалификации и договора, то он лишается права подписания договора. В случае если по договору предусмотрена предоплата, предусмотренный настоящим пунктом срок устанавливается в 15 рабочих дней.

При этом, проект утвержденного отобранным участником договора представляется заказчику в письменной форме и письмо о его представлении регистрируется в системе документооборота заказчика. Проект договора утверждается руководителем заказчика в течение двух рабочих дней, следующих за возникновением такого правомочия, и в течение следующего за утверждением рабочего дня предоставляется участнику сопроводительным письмом.

9.5. До истечения срока, предусмотренного пунктом 9.4 части 1 настоящего Приглашения, с согласия сторон в проект договора могут быть внесены изменения, однако они не могут привести к изменению характеристик предмета закупки, включая увеличение цены, предложенной отобранным участником.

10. ОБЕСПЕЧЕНИЯ КВАЛИФИКАЦИИ И ДОГОВОРА

10.1. На основании требования о предоставлении обеспечений квалификации и договора отобранный участник в течение 10-и рабочих дней со дня его получения, обязан представить обеспечения квалификации и договора. С отобранным участником заключается договор, если он представляет обеспечения квалификации и договора.

10.2 Размер обеспечения квалификации равен 15 процентам ценового предложения отобранного участника. Обеспечение квалификации представляется в виде соглашения о неустойке (приложение 4. 2) или наличных денег. Причем обеспечение должно быть действительным как минимум включительно до 20-го рабочего дня, следующего за днем полного принятия заказчиком результата выполнения контракта.^{12.1}

Если процедура закупки организована по лотам и участник признается отобранным участником по более чем одному лоту, то он может предоставить обеспечение квалификации как для каждого лота в отдельности, так и одно обеспечение - для всех лотов. При представлении одного обеспечения квалификации его сумма исчисляется по отношению к общей цене контракта. Обеспечение квалификации, представленное в виде наличных денег, должно быть перечислено на казначейский счет «900008000698» открытый в Центральном казначействе на имя уполномоченного органа.

Обеспечение квалификации возвращается предъявителю в течение пяти рабочих дней, следующих за полным принятием заказчиком результата выполнения договора.

Если выполнение договора поэтапное и выполнение каждого этапа непосредственно не взаимосвязано с окончательным результатом, получаемым в соответствии с требованиями установленными договором, то после принятия заказчиком результата каждого этапа сумма обеспечения квалификации уменьшается в пропорции, исчисленной в отношении суммы этого этапа.

12.1 Если цена данного лота по заявке на закупку.

- не превышает двадцатипятикратный размер базовой единицы закупок, то из настоящего абзаца исключаются слова "или гарантий, предоставленных банками или страховыми организациями".

- не превышает семидесятикратный размер базовой единицы закупок, но более двадцатипятикратного размера, то из настоящего абзаца исключаются слова "соглашения о

неустойке (приложение 4,2) или", а число " 20 " заменяется числом " 90",
- превышает семидесятикратный размер базовой единицы закупок, то из настоящего абзаца исключаются слова " соглашения о неустойке (приложение 4. 2) или", число " 15 "заменяется числом "30", а число " 20 "- числом "90".

Обеспечение квалификации не подлежит возврату, если лицо, представившее его, нарушает предусмотренное договором обязательство, которое влечет за собой одностороннее расторжение договора заказчиком.

10.3. Размер обеспечения договора составляет 10 процентов от цены договора. Обеспечение договора представляется в виде в одностороннем порядке утвержденного заявления-в виде неустойки (приложение 5.1) или наличных денег.

Если процедура закупки организована по лотам и участник признается отобранным участником по более чем одному лоту, то он может предоставить обеспечение договора как для каждого лота в отдельности, так и одно обеспечение для всех лотов. При представлении одного обеспечения договора его сумма исчисляется по отношению к общей цене договора.

Обеспечение договора должно быть действительно как минимум включительно до 20-го рабочего дня, следующего за последним днем исполнения в полном объеме обязательств, устанавливаемых заключаемым договором. Обеспечение договора подлежит возврату представившему его участнику в течение пяти рабочих дней, следующих за исполнением в полном объеме обязательств, взятых на себя по заключенному договору.

Обеспечение договора, представленное в виде наличных денег, должно быть перечислено на казначейский счет "900008000664", открытый в Центральном казначействе на имя уполномоченного органа.

10.6. Если в рамках процедуры закупки, организованной по лотам заключенный договор расторгается по части какого-либо лота вследствие его неисполнения или ненадлежащего исполнения, то обеспечения квалификации и договора выплачиваются в размере суммы, исчисленной только за этот лот.

11. ОБЪЯВЛЕНИЕ ПРОЦЕДУРЫ НЕСОСТОЯВШЕЙСЯ

11.1. Согласно статье 37 Закона, Комиссия объявляет настоящую процедуру несостоявшейся, если:

- 1) ни одна из заявок не соответствует условиям приглашения;
- 2) прекращается потребность в закупке. При этом процедура закупки, организованная для нужд государства или общин, может быть объявлена полностью или частично несостоявшейся на основании постановления соответственно Правительства Республики Армения или Совета старейшин общины, в случае иных заказчиков – на основании решения руководителя уполномоченного органа, осуществляющего общее управление, а в случае фондов – Совета попечителей¹⁴.

- 3) не подано ни одной заявки;

- 4) договор не заключается.

11.2. В течение рабочего дня, следующего за объявлением процедуры закупки несостоявшейся, заказчик публикует в бюлетене объявление, в котором указывается обоснование объявления процедуры закупки несостоявшейся.

12. ПРАВО УЧАСТНИКА И ПОРЯДОК ОБЖАЛОВАНИЯ ИМ ДЕЙСТВИЙ И (ИЛИ) ПРИНЯТЫХ РЕШЕНИЙ, СВЯЗАННЫХ С ПРОЦЕССОМ ЗАКУПКИ

¹⁴ Настоящий пункт редактируется согласно соответствующему заказчику

12.1. Каждое лицо имеет право на обжалование действий (бездействия) и решений заказчика, Комиссии и лица, рассматривающего связанные с закупками жалобы.

12.2. Отношения, связанные с закупками, в том числе с рассмотрением жалобы, не являются административными и регулируются законодательством, регулирующим гражданско-правовые отношения Республики Армения.

12.3. Каждое лицо согласно Закону имеет право:

1) на обжалование до заключения договора действий (бездействия) и решений заказчика и Комиссии лицу, рассматривающему связанные с закупками жалобы. Порядок деятельности лица, рассматривающего связанные с закупками жалобы, утвержден приказом министра финансов РА N 600-Н от 6 декабря 2018 года.

2) на обжалование в судебном порядке действий (бездействия) и решений лица, рассматривающего связанные с закупками жалобы, заказчика и Комиссии.

12.4. Если подавшее жалобу лицо обжалует:

1) решение о заключении договора, то жалоба подается в период ожидания, предусмотренный пунктом 8.23 части 1 настоящего Приглашения;

2) характеристики предмета закупки или требования приглашения, то жалоба подается до истечения окончательного срока подачи заявок.

12.5. Жалоба подается лицу, рассматривающему связанные с закупками жалобы, в письменной форме, подписанной, с включением в нее:

1) наименования (имени, фамилии, копии документа, удостоверяющего личность) и адреса подавшего жалобу лица;

2) наименования и адреса заказчика;

3) кода и предмета обжалуемой процедуры закупки;

4) предмета спора и требования подавшего жалобу лица;

5) фактических и правовых оснований жалобы, доказательств по ней;

6) копии документа, обосновывающего внесение платы за обжалование. При этом размер платы за обжалование составляет 30 тысяч драмов Республики Армения, которые уплачиваются в государственный бюджет Республики Армения, на открытый с этой целью на имя уполномоченного органа казначейский счет "900008000482".

7) наименования и номера счета того банка, которому в случае удовлетворения жалобы должна быть обратно перечислена плата;

8) иных необходимых сведений.

12.6 Жалоба лицу, рассматривающему связанные с закупками жалобы, подается по адресу Республика Армения, 0010, г. Ереван, ул.Мелик-Адамян 1 или воспроизведенный (отсканированный) вариант с оригинала высылается на электронную почту по адресу secretariat@minfin.am.

12.7. На следующий рабочий день после опубликования в бюлетене решения принятого рассматривающим жалобы лицом об удовлетворении жалобы, в том числе частично, рассматривающее жалобы лицо, которое рассмотрело данную жалобу и вынесло решение, предоставляет в письменной форме в уполномоченный орган копию документа, удостоверяющего внесение платы за обжалование, а также наименования и номера счета того банка, которому должна быть перечислена подлежащая возврату сумма. В течение пяти рабочих дней после получения копии указанного в настоящем пункте документа уполномоченный орган перечисляет обратно плату за обжалование внесшему ее лицу посредством совершения перевода на указанный банковский счет.

12.7. Если жалоба не отвечает требованиям статьи 50 Закона, то в течение двух рабочих дней, следующих за получением жалобы, лицо, рассматривающее в связанные с закупками жалобы, в письменной форме уведомляет об этом подавшее жалобу лицо, с назначением срока в два рабочих дня на устранение зафиксированных недостатков. В день отправки письма лицо, рассматривающее связанные с закупками жалобы, отправляет воспроизведенный (отсканированный) вариант с его оригинала также на адрес электронной почты, указанно й в жалобе.. При этом если жалоба, представленная в установленный подпунктом 2 пункта 12.4 части 1

настоящего Приглашения срок, не отвечает требованиям статьи 50 Закона, то жалоба, в установленный настоящим пунктом срок исправленная и представленная лицу, рассматривающему жалобы в связи с закупками, считается представленной в установленный срок.

12.9 В течение одного рабочего дня со дня принятия жалобы к производству, лицо, рассматривающее связанные с закупками жалобы, в бюллетене публикует жалобу и объявление о ней. При этом, в объявлении отмечается интернет-ссылка на созываемые для рассмотрения жалобы заседания в режиме онлайн. Жалоба считается принятым к производству по истечении срока, предусмотренного пунктом 12.8 настоящего приглашения об устранении зафиксированных недостатков, а в случае представления жалобы с устраненными недостатками - со дня ее представления лицу, рассматривающему связанные с закупками жалобы.

12.10 В течение двух рабочих дней со дня принятия жалобы к производству лицо, рассматривающее связанные с закупками жалобы, обращается с письмом к заказчику с требованием представить в письменном виде позицию по жалобе, а также с требованием представить указанные в письме и необходимые для рассмотрения жалобы и принятия решения документы, прилагая копии жалобы и приложенных документов, при наличии. Позиция заказчика по жалобе и запрошенные документы представляются лицу, рассматривающему связанные с закупками жалобы, в письменной форме или в воспроизведенном (отсканированном) с их оригинала варианте, путем направления на электронную почту, указанную в пункте 12.5 части 1 настоящего приглашения.

Указанные в настоящем пункте документы заказчик представляет лицу, рассматривающему связанные с закупками жалобы, в течение двух рабочих дней со дня получения такого требования.

12.11. Решения о жалобе принимаются по процедуре, согласно которой подавшее жалобу лицо, заказчик и все вовлеченные стороны вправе присутствовать на заседаниях, созываемых с целью рассмотрения жалобы, и представлять свои точки зрения.

12.12. Рассмотрение жалобы осуществляется и решение выносится не позднее чем в течение двадцати календарных дней со дня принятия жалобы к производству. Указанный срок может быть продлен один раз на срок до десяти календарных дней по мотивированному промежуточному решению лица, рассматривающего связанные с закупками жалобы. При этом в день вынесения промежуточного решения лицо, рассматривающее связанные с закупками жалобы, обеспечивает опубликование соответствующего объявления об этом в бюллетене. Решение лица, рассматривающего жалобы в связи с закупками, является юридически обязывающим, и может быть изменено или отменено, в том числе частично, только судом.

12.13. Лицо, рассматривающее связанные с закупками жалобы:

1) вправе принимать следующие решения относительно действий или бездействия заказчика и Комиссии:

а. запретить выполнение определенных действий и принятие решений;

б. обязать принимать соответствующие решения, включая объявление процедуры закупки несостоявшейся, за исключением решения о признании договора недействительным;

2) принимает решение о включении участника в список участников, не имеющих права на участие в процессе закупок;

3) ведет учет решений, принятых лицом, рассматривающим жалобы в связи с закупками, и осуществляет контроль над их исполнением.

12.14. В случае удовлетворения жалобы лицом, рассматривающим связанные с закупками жалобы, заказчик несет ответственность за возмещение ущерба, нанесенного подавшему жалобу лицу и обоснованного в установленном порядке.

12.15. Рассмотрение жалобы является открытым для общественности. Рассмотрение жалоб осуществляется посредством заседаний. Заседания записываются и вместе с принятым решением по жалобе публикуются в бюллетене. В случае невозможности записи заседания стенографируются. Заседания онлайн транслируются также в интернете.

12.16. Каждое лицо, интересы которого были нарушены или могут быть нарушены в результате послуживших основанием для обжалования действий, вправе принять участие в

процедуре обжалования, с подачей аналогичной жалобы лицу, рассматривающему связанные с закупками жалобы, до срока принятия решения о жалобе. Согласно статье 50 Закона, лицо, не принявшее участия в процедуре обжалования, лишается права на подачу аналогичной жалобы лицу, рассматривающему жалобы в связи с закупками.

12.17. Лицо, рассматривающее связанные с закупками жалобы, публикует в бюллетене решение в течение двух рабочих дней, следующих за днем его принятия, с указанием даты опубликования. Решение лица, рассматривающего жалобы в связи с закупками, вступает в силу на следующий день после его опубликования в бюллетене.

12.18. Каждое лицо, которое заинтересовано в заключении конкретной сделки, и которое понесло убытки вследствие действия или бездействия заказчика, Комиссии или лица, рассматривающего связанные с закупками жалобы, вправе требовать в судебном порядке возмещения убытков.

12.19. Представленная лицу, рассматривающему связанные с закупками жалобы, жалоба автоматически приостанавливает процесс закупки со дня опубликования объявления, предусмотренного частью 9 статьи 50 Закона до дня вступления в силу решения, принятого по результатам рассмотрения жалобы.

Согласно статье 51 Закона лицо, рассматривающее жалобы связанные с закупками, выносит решение о снятии приостановления процесса закупки, если руководители органов, установленных частью 1 статьи 2 Закона, а в случае юридических лиц – руководитель исполнительного органа письменно сообщает, что исходя из общественных интересов или интересов обороны и национальной безопасности, необходимо продолжить процесс закупки. Лицо, рассматривающее связанные с закупками жалобы, публикует в бюллетене предусмотренное настоящим пунктом решение в течение рабочего дня, следующего за днем его принятия.

ЧАСТЬ II

ИНСТРУКЦИЯ ПО СОСТАВЛЕНИЮ ЗАЯВКИ НА ЗАПРОС КОТИРОВОК

1. ОБЩИЕ ПОЛОЖЕНИЯ

- 1.1. Целью настоящей Инструкции является содействие участникам при подготовке заявки.
- 1.2. При целесообразности участник может представить требуемые сведения в иных, отличных от предлагаемых в настоящей инструкции формах, с соблюдением требуемых реквизитов.
- 1.3. Кроме армянского языка, заявки могут быть поданы также на английском или русском языке.

2. ЗАЯВКА НА ПРОЦЕДУРУ

2. Для участия в процедуре участник подает заявку в порядке, установленном разделом 3 части 2 настоящего приглашения. К заявке прилагаются предусмотренные настоящим приглашением соответствующие документы (сведения):
 - 2.1. заявление--объявление на участие в процедуре согласно Приложению №1;
 - 2.2. утвержденное им полное описание предлагаемого товара согласно Приложению N 1.1.
 - 2.3 копию агентского договора и данные лица, являющегося стороной этого договора, если Договор будет выполняться через агентство;
 - 2.4 договор о совместной деятельности, если участники участвуют в процедуре закупки в порядке совместной деятельности (консорциумом)¹⁵
 - 2.6. ценовое предложение согласно Приложению №2; Ценовое предложение представляется в форме расчета, состоящего из обобщенных компонентов стоимости (совокупность себестоимости и прогнозируемой прибыли) и налога на добавленную стоимость. Расчет компонентов стоимости – разбивка или другие детали – не требуются и не представляются.

3. ПОРЯДОК ПОДГОТОВКИ ЗАЯВКИ

- 3.1. Участник подает заявку в порядке, установленном настоящим приглашением. Предложения участника, относящиеся к ним документы вкладываются в конверт, который заклеивается представляющим его лицом. Вложенные в конверт документы формируются из оригиналов (за исключением документов, представленных либо утвержденных 3-ей стороной, в случае которых представляется вариант, отсканированный с оригинала) и копий в 1 экземплярах. На пакетах документов пишутся соответственно слова "оригинал" и "копия". Вместо оригиналов документов, включенных в заявку, могут быть представлены нотариально заверенные копии этих документов. Конверт и предусмотренные настоящим Приглашением и составленные участником документы подписывает представившее их лицо или уполномоченное последним лицо (далее – агент). Если заявка подается агентом, то с заявкой представляется документ о предоставлении ему такого полномочия.

- 4.2. На конверте, указанном в пункте 4.1 настоящей инструкции, на языке составления заявки указываются:
 - 1) наименование заказчика и место (адрес) подачи заявки;
 - 2) код процедуры;
 - 3) слова “не вскрывать до заседания по вскрытию заявок”;
 - 4) наименование (имя), место нахождения и номер телефона участника.
- 4.3. На заседании по вскрытию заявок комиссия отклоняет заявки, не соответствующие требованиям пунктов 3.1 и 3.2 настоящей инструкции, и в том же виде возвращает подающему их лицу.

¹⁵ В случае участия в порядке совместной деятельности (консорциумом) включаемые в заявку и утверждаемые участником документы должны быть утверждены всеми членами консорциума.

Приложение № 1
к Приглашению на запрос котировок
под кодом НРТН-ГНАРДзВ-22/ГГ-1

ЗАЯВЛЕНИЕ - ОБЪЯВЛЕНИЕ *
на участие в запросе котировок

_____ заявляет, что
наименование участника
желает участвовать в лоте (лотах) _____ объявленного

номер лота (лотов)
«Армянским государственным экономическим университетом» ГНКО под кодом НРТН-ГНАРДзВ-22/ГГ-1
запроса котировок и в соответствии с требованиями приглашения подает заявку.

_____ заявляет и заверяет, что
наименование участника
является резидентом _____
наименование страны

Данные ----- следующие:
наименование участника

Учетный номер налогоплательщика _____
учетный номер налогоплательщика

Адрес электронной почты _____

Адрес деятельности -----
адрес деятельности

Номер телефона -----
Номер телефона

Настоящим _____ объявляет и подтверждает, что:
наименование участника

- 1) удовлетворяет требованиям к праву участия установленным приглашением на запрос котировок под кодом НРТН-ГНАРДзВ-22/ГГ-1, и обязуется в случае признания отобранным участником в порядке и сроки, установленные настоящим приглашением представить обеспечение квалификации¹⁶,
- 2) в рамках участия в запросе котировок под кодом НРТН-ГНАРДзВ-22/ГГ-1
 - не допускал и (или) не допустит злоупотребления доминирующим положением и антиконкурентного соглашения,
 - отсутствует случай установленного приглашением на запрос котировок случая одновременного

участия взаимосвязанных с _____ лиц и (или) учрежденных _____
наименование участника

организаций, либо организаций, имеющих принадлежащую _____
наименование участника

долю (пай) в размере более пятидесяти процентов.

Ниже ----- представляет ссылку на сайт, содержащий
наименование участника

информацию о реальных бенефициарах ----- ** .

16. Если применяется регулирование, предусмотренное предложением 2 пункта 2.4 части 1 настоящего приглашения, то слова "обязуется в случае признания отобранным участником в порядке и сроки, установленные приглашением, представить обеспечение квалификации" заменяются словами "участник или в рамках данной процедуры организация, производящая поставляемые участником в качестве официального представителя товары, по состоянию на день открытия заявок имеет рейтинг кредитоспособности, присвоенный авторитетными международными организациями (Fitch, Moodys, Standard & Poor's) как минимум в размере суверенного рейтинга Республики Армения". При этом отмечается размер рейтинга и название компании с рейтингом кредитоспособности.

*** -участник при заполнении заявления-объявления указывает ссылку на сайт, содержащий сведения о своих реальных бенефициарах, если этот участник на основании закона "О государственной регистрации юридических лиц, государственном учете подразделений юридических лиц, учреждений и индивидуальных предпринимателей" является юридическим лицом, имеющим обязательство представлять декларацию о реальных бенефициарах, и по состоянию на день подачи заявки в установленном порядке в Агентстве государственного регистра юридических лиц должна была быть зарегистрирована информация о его реальных бенефициарах;*

- если участник, который на основании закона "О государственной регистрации юридических лиц, государственном учете подразделений юридических лиц, учреждений и индивидуальных предпринимателей" не является юридическим лицом, имеющим обязательство представлять декларацию о реальных бенефициарах или такое юридическое лицо, однако по состоянию на день подачи заявки не было обязано регистрировать в Агентстве государственного регистра юридических лиц сведения о своих реальных бенефициарах, то при заполнении заявления-объявления слова "ссылка на сайт, содержащий информацию" заменяются словами "декларация согласно приложению 1.2";

- если участник является индивидуальным предпринимателем или физическим лицом- информация о реальных бенефициарах не представляется

Прилагается полное описание предлагаемого ----- товара,
наименование участника
согласно Приложению 1.1.

наименование участника (должность,
имя, фамилия руководителя)

подпись)

М. П.

Приложение № 1,1
к Приглашению на запрос котировок
под кодом НРПН-ГНАРДзВ-22/ГГ-1

ПОЛНОЕ ОПИСАНИЕ
предлагаемого товара

_____,
наименование участника

в качестве участника в

рамках открытого конкурса под кодом НРПН-ГНАРДзВ-22/ГГ-1 ниже по лотам представляет полное описание предлагаемого им товара.

Номер лота	Предлагаемые приборы и оборудование	
	наименование товара	технические характеристики

наименование участника (должность, имя, фамилия руководителя)

подпись

М. П.

**ФОРМА
ДЕКЛАРАЦИИ О РЕАЛЬНЫХ БЕНЕФИЦИАРАХ**

1. Организация

1.1. Данные организации

1.1.1. Наименование	
1.1.2. Наименование латинскими буквами	
1.1.3. Номер государственной регистрации	
1.1.4. День, месяц, год регистрации	
1.1.5. Адрес регистрации	
1.1.6. Государство регистрации	
1.1.7. Имя и фамилия руководителя исполнительного органа	

1.2. Лицо, представляющее декларацию

1.2.1. Имя и фамилия лица, представляющего декларацию	
1.2.2. Должность лица, представляющего декларацию	

1.3. Представление декларации

1.3.1. День, месяц, год подписания декларации	
1.3.2. Количество страниц декларации	
1.3.3. Подпись лица, представляющего декларацию	

2. Данные листинга акций

2.1. Данные листинга акций

2.1.1. Наименование фондовой биржи	
2.1.2. Ссылка на документы, находящиеся на бирже	

2.2. Данные юридического лица, контролирующего организацию

2.2.1. Наименование	
2.2.2. Наименование латинскими буквами	
2.2.3. Номер государственной регистрации	
2.2.4. День, месяц, год регистрации	
2.2.5. Адрес регистрации	
2.2.6. Государство регистрации	
2.2.7. Имя и фамилия руководителя исполнительного органа	

2.3. Уровень контроля

2.3.1. Размер участия (%)	
2.3.2. Вид участия	<input type="checkbox"/> Прямое участие <input type="checkbox"/> Косвенное участие

3. Участие государства, муниципалитета или международной организации

3.1. Участие государства или муниципалитета

3.1.1. Название государства	
3.1.2. Название муниципалитета	
3.1.3. Размер участия (%)	
3.1.4. Вид участия	<input type="checkbox"/> Прямое участие <input type="checkbox"/> Косвенное участие

3.2. Участие международной организации

3.2.1. Название международной организации	
3.2.2. Название международной организации латинскими буквами	
3.2.3. Размер участия (%)	
3.2.4. Вид участия	<input type="checkbox"/> Прямое участие <input type="checkbox"/> Косвенное участие

4. Данные реального бенефициара

4.1. Данные, удостоверяющие личность лица

4.1.1. Имя	
4.1.2. Фамилия	
4.1.3. Имя(латинскими буквами)	
4.1.4. Фамилия (латинскими буквами)	
4.1.5. Гражданство	
4.1.6. День, месяц, год рождения	

4.2. Документ, удостоверяющий личность

4.2.1. Тип документа	
4.2.2. Номер документа	
4.2.3. День, месяц, год предоставления	
4.2.4. Предоставляющий орган	
4.2.5. НЗОУ или эквивалентный номер	

4.3. Адрес учета лица

4.3.1. Государство	
4.3.2. Муниципалитет	
4.3.3. Административно-территориальная единица	
4.3.4. Название улицы, здание (дом), квартира	

4.4. Адрес проживания лица

4.4.1. Государство	
4.4.2. Муниципалитет	
4.4.3. Административно-территориальная единица	
4.4.4. Название улицы, здание (дом), квартира	

4.5. Основания являться реальным бенефициаром (за исключением подотчетных организаций сферы недропользования)

<input type="checkbox"/> а. прямо или косвенно владеет 20 и более процентами дающих право голоса долей (акций, паев) данного юридического лица или имеет прямое или косвенное участие в уставном капитале юридического лица в 20 и более процентов	
4.5.1. Размер участия (%)	
4.5.2. Вид участия	<input type="checkbox"/> Прямое участие <input type="checkbox"/> Косвенное участие
<input type="checkbox"/> б. осуществляет реальный (фактический) контроль за данным юридическим лицом иными средствами	
<input type="checkbox"/> в. является должностным лицом, осуществляющим общее или текущее руководство деятельностью данного юридического лица, в случае, если нет физического лица,	

соответствующего требованиям пунктов "а" и "б"

4.6. Основания являться реальным бенефициаром (для подотчетных организаций сферы недропользования)

<input type="checkbox"/> а. прямо или косвенно владеет 10 и более процентами дающих право голоса долей (акций, паев) данного юридического лица либо прямо или косвенно имеет 10 и более процентов участия в уставном капитале юридического лица	
4.6.1. Размер участия (%)	
4.6.2. Вид участия	<input type="checkbox"/> Прямое участие <input type="checkbox"/> Косвенное участие
<input type="checkbox"/> б. имеет право назначать или освобождать большинство членов органов управления юридического лица	
<input type="checkbox"/> в. от юридического лица безвозмездно была получена выгода в размере не менее 15 процентов прибыли, полученной данным юридическим лицом в течение года, предшествующего отчетному году	
<input type="checkbox"/> г. осуществляет реальный (фактический) контроль за юридическим лицом иными средствами	
<input type="checkbox"/> д. является должностным лицом, осуществляющим общее или текущее руководство деятельностью данного юридического лица, в случае отсутствия физического лица, соответствующего требованиям пунктов "а" - "г"	

4.7. Информация о статусе реального бенефициара

4.7.1. День, месяц, год становления реальным бенефициаром	
4.7.2. Осуществление контроля за организацией	<input type="checkbox"/> Отдельно <input type="checkbox"/> Совместно с аффилированными лицами
4.7.3. Реальным бенефициаром отчетной организации в сфере недропользования является должностное лицо или член его семьи	<input type="checkbox"/> Да <input type="checkbox"/> Нет

4.8. Контактные данные реального бенефициара

4.8.1. Адрес электронной почты	
4.8.2. Номер телефона	

5. Промежуточные юридические лица

5.1. Данные организации

5.1.1. Наименование	
5.1.2. Наименование латинскими буквами	
5.1.3. Номер государственной регистрации	
5.1.4. День, месяц, год регистрации	
5.1.5. Адрес регистрации	
5.1.6. Государство регистрации	
5.1.7. Имя и фамилия руководителя исполнительного органа	

5.2. Данные реального бенефициара

5.2.1. Имя и фамилия реального бенефициара (бенефициаров), для которого организация является промежуточным юридическим лицом	

5.3. Данные о листинге акций промежуточного юридического лица

5.3.1. Наименование фондовой биржи	
5.3.2. Ссылка на документы, наличествующие на бирже	

Дополнительные примечания

Дополнительные сведения или дополнительные разъяснения, связанные с данными, заполненными или подлежащими заполнению в декларации

--

|

Порядок заполнения декларации

1. В 1-ом разделе декларации (Организация) заполняются данные юридического лица, представляющего декларацию (далее-Организация). В этом разделе подразделы заполняются следующими правилами:
 - 1) в подразделе "Данные организации" заполняются наименование Организации (в том числе латинскими буквами) и данные государственной регистрации, включая пометку об организационно-правовой форме;
 - 2) в подразделе "Лицо, представляющее декларацию" заполняются данные физического лица, подписывающего документы, включаемые в заявку на настоящую процедуру;
 - 3) в подразделе "Представление декларации" заполняются день, месяц, год подписания декларации, количество страниц декларации, а также ставится подпись лица, представляющего декларацию.
2. Раздел 2 декларации (Данные листинга акций) заполняется, если акции Организации или другого юридического лица, полностью контролирующего Организацию, листингованы на рынке, включенном в список рынков, регулируемых критериями адекватного раскрытия реальных бенефициаров, утвержденными министром юстиции Республики Армения. В случае соответствия указанным критериям этот раздел заполняется для Организации или другого юридического лица, полностью контролирующего Организацию. При заполнении этого раздела следующие разделы декларации не подлежат заполнению, за исключением 5-ого раздела, который заполняется, если юридическое лицо, полностью контролирующее Организацию, имеет косвенное участие в уставном капитале Организации. В этом разделе подразделы заполняются следующими правилами:
 - 1) в подразделе "Данные листинга акций" заполняется наименование фондовой биржи, указывая в скобках код биржи (Market Identifier Code), где листингованы акции Организации или другого юридического лица, полностью контролирующего Организацию, а также производится ссылка на имеющиеся на бирже документы-при наличии документов, содержащих сведения о владельцах данного юридического лица;
 - 2) подраздел "Данные юридического лица, контролирующего организацию" заполняется, если данные, заполненные в подразделе 2.1 декларации, относятся не к юридическому лицу, представляющему декларацию, а к другому юридическому лицу, полностью контролирующему Организацию. В этом подразделе заполняются наименование (в том числе латинскими буквами) юридического лица, контролирующего Организацию, и регистрационные данные, включая пометку об организационно-правовой форме, а также имя и фамилию руководителя исполнительного органа;
 - 3) подраздел "Уровень контроля" заполняется, если в подразделе 2.1 декларации заполнены данные, касающиеся юридического лица, полностью контролирующего Организацию. В этом подразделе указывается размер участия юридического лица, контролирующего Организацию в уставном капитале Организации, в процентном выражении, а также вид участия. Отметки о размере и виде участия в уставном капитале производятся с учетом правил, установленных абзацем "а" подпункта 5 пункта 4 настоящего Порядка.
3. Раздел 3 декларации (Участие государства, муниципалитета или международной организации) заполняется, если прямое или косвенное участие в уставном капитале Организации имеет какое-либо государство, муниципалитет или международная организация. Раздел может быть заполнен несколько раз, если прямое или косвенное участие в уставном капитале Организации имеют несколько государств, муниципалитетов или международных организаций. В этом разделе подразделы заполняются следующими правилами:
 - 1) подраздел участие "государства или муниципалитета" заполняется, если в уставном капитале юридического лица, представляющего декларацию, имеется прямое или косвенное участие государства или муниципалитета. В случае участия государства в этом подразделе заполняется название государства, а в случае участия муниципалитета- название муниципалитета. В этом подразделе заполняются также размер участия государства или муниципалитета в уставном капитале юридического лица в процентном выражении, а также вид участия. Отметки о размере и

виде участия в уставном капитале производятся с учетом правил, установленных абзацем "а" подпункта 5 пункта 4 настоящего Порядка;

2) подраздел "Участие международной организации" заполняется, если в уставном капитале юридического лица, представляющего декларацию, имеется прямое или косвенное участие международной организации. В этом подразделе заполняются наименование международной организации (в том числе латинскими буквами), размер участия международной организации в уставном капитале юридического лица в процентном выражении, а также вид участия. Отметки о размере и виде участия в уставном капитале производятся с учетом правил, установленных абзацем "а" подпункта 5 пункта 4 настоящего Порядка.

4. Раздел 4 декларации (Данные реального бенефициара) заполняется отдельно для каждого реального бенефициара по количеству реальных бенефициаров Организации. В этом разделе подразделы заполняются следующими правилами.

1) в подразделе "Данные, удостоверяющие личность лица" заполняются личные данные реального бенефициара. Данные заполняются так, как они заполнены в документе, удостоверяющем личность реального бенефициара. Если имя и фамилия лица не имеются на армянском языке или латинскими буквами в документе, удостоверяющем его личность, то в декларации заполняется их транскрипция;

2) в подразделе "Документ, удостоверяющий личность" вносятся сведения о документе, удостоверяющем личность реального бенефициара;

3) в подразделе "Адрес учета лица" заполняется адрес места учета реального бенефициара;

4) подраздел "Адрес проживания лица" заполняется, если адрес учета реального бенефициара отличается от адреса проживания последнего. В этом подразделе заполняется адрес места жительства реального бенефициара;

5) подраздел "Основания являться реальным бенефициаром (за исключением подотчетных организаций сферы недропользования)" заполняется, если юридическое лицо, представившее декларацию, не является подотчетной организацией в сфере недропользования. В этом подразделе отмечается, на каком основании (основаниях) предусмотренном законом "О борьбе с отмыванием денег и финансированием терроризма" лицо является реальным бенефициаром Организации и включается информация, требуемая в связи с этими основаниями. В случае реального бенефициара по более чем одному основанию делается отметка по всем основаниям в соответствующих пунктах. В этом подразделе данные об основаниях заполняются следующими правилами:

а. в пункте "а" этого подраздела производится отметка, если физическое лицо прямо или косвенно владеет 20 и более процентами дающих право голоса долей (акций, паев) Организации или прямо или косвенно имеет 20 и более процентов участия в уставном капитале Организации. Участие может быть в силу владения долей (акцией, паем) Организации на праве собственности (прямое участие) или в силу владения долей (акцией, паем) другого юридического лица, владеющего долей (акцией, паем) Организации, в силу владения правом собственности (косвенное участие). Косвенное участие может осуществляться независимо от количества промежуточных юридических лиц, имеющих в цепочке юридического лица, владеющего долей (акциями, паем) физического лица и Организации. В поле "Размер участия" указывается размер участия в уставном капитале Организации в процентном выражении. Размер участия рассчитывается на основании совокупности всех процентов участия в уставном капитале Организации в результате прямого и косвенного участия реального бенефициара. В случае косвенного участия, участие реального бенефициара в уставном капитале организации рассчитывается на основе размера участия каждой предыдущей промежуточной организации, а именно: умножения размера участия юридического лица-участника Организации в процентном выражении в размере участия соответствующего участника в процентном выражении в уставном капитале юридического лица-участника организации и так далее до достижения реального бенефициара. В поле "Вид участия" производится отметка о прямой или косвенной принадлежности участия в уставном капитале. При наличии в уставном капитале и прямого, и косвенного участия производится отметка о наличии одновременно и прямого, и косвенного участия;

б. в пункте "б" этого подраздела делается отметка, если лицо по смыслу пункта "а" не является реальным бенефициаром Организации, но контролирует Организацию в силу правовых инструментов (в том числе заключенных сделок), на основе личного влияния иного характера или иными средствами;

в. в пункте "в" этого подраздела производится отметка, если лицо является должностным лицом, осуществляющим общее или текущее руководство деятельностью Организации, в случае если не имеется физическое лицо, соответствующее требованиям пунктов "а" и "б" этого подраздела.

б) Подраздел "Основания являться реальным бенефициаром (для подотчетных организаций в сфере недропользования)" заполняется, если юридическое лицо, представившее декларацию, является отчетной организацией в сфере недропользования. Раскрытие реальных бенефициаров осуществляется по критериям, установленным Кодексом О недрах. В этом подразделе отметки производятся с учетом правил, установленных пунктом 4.5 настоящего Порядка. В этом подразделе данные об основаниях заполняются следующими правилами:

а. в пункте "а" этого подраздела производится отметка, если физическое лицо прямо или косвенно владеет 10 и более процентов дающих право голоса долей (акций, паев) данного юридического лица, либо имеет прямое или косвенное участие в уставном капитале юридического лица в размере 10 и более процентов. Этот подраздел заполняется с учетом правил, установленных абзацем "а" подпункта 5 пункта 4 настоящего Порядка;

б.в пункте "б" этого подраздела производится отметка, если лицо имеет право назначать или отстранять большинство членов органов управления юридического лица;

в. В пункте "в" этого подраздела производится отметка, если лицо безвозмездно получило от Организации выгоду в размере не менее 15 процентов прибыли, полученной данным юридическим лицом в течение года, предшествующего отчетному году;

г. в пункте "г" этого подраздела производится отметка, если лицо по смыслу пунктов "а" - "в" не является реальным бенефициаром Организации, однако контролирует Организацию в силу правовых инструментов (в том числе заключенных сделок), на основании личного влияния иного характера или иными средствами;

д. в пункте "д" этого подраздела производится отметка, если лицо является должностным лицом, осуществляющим общее или текущее руководство деятельностью Организации, в случае если не имеется физическое лицо, соответствующее требованиям пунктов "а" - "г" этого подраздела.

7) в подразделе "Информация о статусе реального бенефициара" заполняются день, месяц, год, когда лицо стало реальным бенефициаром Организации. В этом подразделе делается отметка о форме осуществления реальным бенефициаром контроля над Организацией. О проведении совместного контроля с аффилированными лицами производится отметка, если реальный бенефициар контролирует Организацию в силу согласованной с аффилированным лицом деятельности или может контролировать ее в случае согласованной с аффилированным лицом деятельности. Если юридическое лицо, представившее декларацию, является отчетной организацией в сфере недропользования, в этом подразделе также производится отметка о том, что реальным бенефициаром является должностное лицо или член его семьи по смыслу пункта 53 части 1 статьи 3 Кодекса О недрах

8) в подразделе "Контактные данные реального бенефициара" заполняются адрес электронной почты и номер телефона реального бенефициара.

5. Раздел 5 декларации (Промежуточные юридические лица) заполняется, если реальный бенефициар юридического лица, представляющего декларацию, или полностью контролирующее Организацию юридическое лицо имеет косвенное участие в уставном капитале Организации. Этот раздел подлежит заполнению для каждого промежуточного юридического лица отдельно по количеству всех промежуточных юридических лиц. В этом разделе подразделы заполняются следующими правилами.

1) в подразделе "Данные организации" заполняются наименование промежуточного юридического лица (в том числе латинскими буквами) и регистрационные данные, включая пометку об организационно-правовой форме;

2) в подразделе "Данные реального бенефициара" заполняются имя и фамилия реального бенефициара (бенефициаров), для которого заполненная в этом подразделе организация является промежуточным юридическим лицом. Если данные промежуточных юридических лиц заполняются для юридического лица, полностью контролирующего Организацию, этот подраздел не подлежит заполнению.

3) Подраздел "Данные листинга акций промежуточного юридического лица" не подлежит обязательному заполнению. Этот подраздел может быть заполнен, если акции промежуточного юридического лица листингуются на регулируемом рынке. В этом подразделе заполняется название фондовой биржи, указывая в скобках код биржи (Market Identifier Code), где листингуются акции юридического лица, а также ссылаются на имеющиеся на бирже документы.

6. Раздел 6 декларации (Дополнительные примечания) заполняется, если имеются дополнительные сведения или дополнительные разъяснения, касающиеся данных, заполненных или подлежащих заполнению в декларации. В этом подразделе могут быть заполнены дополнительные разъяснения по основаниям контроля организации реальным бенефициаром, по отношению к органам государства (муниципалитета), осуществляющим контроль Организации в случае, если в уставном капитале юридического лица, представляющего декларацию, имеется прямое или косвенное участие государства или муниципалитета, и другие разъяснения в связи с декларацией.

7. Декларация заполняется и подписывается лицом, подающим заявку.

** заполняется секретарем комиссии до публикации приглашения в бюллетене:*

*** Приложение 1.2 не представляется участником в случае, если Приложение № 1 к настоящему приглашению применимо к представлению ссылки на сайт, содержащий сведения о реальных бенефициарах юридического лица, а также в случае, если участник является индивидуальным предпринимателем или физическим лицом.*

Приложение № 2
к Приглашению на запрос котировок
под кодом НРПН-ГНАРДзВ-22/ГГ-1

ЦЕНОВОЕ ПРЕДЛОЖЕНИЕ

Рассмотрев приглашение на запрос котировок под кодом НРПН-ГНАРДзВ-22/ГГ-1,
в том числе проект заключаемого договора _____

наименование участника

предлагает выполнить договор по нижеуказанным общим ценам:

драмов РА

Номера лотов	Наименование т овара	Стоимость (совокупность себестоимости и прогнозируемой прибыли) /прописью и цифрами/	НДС** /прописью и цифрами/	Общая цена /прописью и цифрами/ 5=3+4
1	2	3	4	5=3+4
1	"Наименование лота предмета закупки № 1"			
2	"Наименование лота предмета закупки № 2"			
3	"Наименование лота предмета закупки № 3"			
...	...			
...	...			

наименование участника (должность, имя, фамилия руководителя)

подпись

М. П.

Если Участник является плательщиком налога на добавленную стоимость, то уплачиваемая в государственный бюджет Республики Армения по части настоящего договора сумма налога на добавленную стоимость указывается в графе 4.

**СОГЛАШЕНИЕ О НЕУСТОЙКЕ
(обеспечение квалификации)**

г. Ереван

" " 20 г.**

_____, в лице директора Компании,

наименование Компании

имя, фамилия, паспортные данные директора компании

действующего на основании устава Компании (далее – Компания), настоящим в одностороннем порядке устанавливает следующее соглашение об уплате неустойки.

1. Предмет соглашения

1.1. Компания участвует в организованной «Армянский государственный экономический университет» ГНКО (далее – Заказчик) процедуре закупок под кодом НРTH-GHAPDzB-22/GG-1.

1.2. В качестве участника, отобранного в результате процедуры закупок, как обеспечение квалификации, необходимой для выполнения обязательств, предусмотренных заключаемым договором, Компания представляет Заказчику настоящее Соглашение о неустойке и прилагаемое платежное требование, заполненное и утвержденное Компанией.

1.3. Подписав платежное требование (далее – Требование), прилагаемое к настоящему Соглашению о неустойке, Компания безотзывно соглашается, что:

а) подписанием Требования Компания заверяет "акцептованный платеж", заполненный в поле "Условия оплаты" Требования, при котором обслуживающий Компанию в связи с взиманием указанной суммы Банк/плательщик (далее – Банк-плательщик) не представляет Компании полученного Требования для получения дополнительного согласия, так как Компания уже проставила подпись под Требованием с целью акцептования.

б) Требование является основанием для Банка-плательщика для взыскания со счета Компании всей суммы, указанной в Требовании, без дополнительного акцептования.

в) Компания не может письменно или иным способом дать распоряжение Банку-плательщику об отзыве своего акцепта, проставленного под Требованием.

г) Компания подтверждает, что акцептовала Требование в полном размере суммы неустойки.

д) настоящим Компания соглашается, что Банк-плательщик не несет никакой ответственности за правомерность, действительность, сроки представления представленного Заказчиком требования по оплате и Требования, и осуществляемые Банком-плательщиком действия для обеспечения исполнения Требования.

1.4. В случае неисполнения или ненадлежащего исполнения Компанией заключенного в результате процедуры закупок договора, если это приводит к одностороннему расторжению контракта Заказчиком, Заказчик представляет в Банк-плательщик оригиналы настоящего Соглашения о неустойке и прилагаемого Требования, письменно уведомив об этом Компанию. В случае если настоящее Соглашение о неустойке и прилагаемое Требование заверены электронной цифровой подписью, они представляются в Банк-плательщик на электронных носителях, а также в распечатанных с них бумажных вариантах.

1.5. Заказчик может представить в Банк-плательщик иные дополнительные документы.

1.6. Банк не несет какой-либо ответственности за риски (понесенные Компанией убытки) и негативные последствия, возникшие для Компании в результате уплаты Банком-плательщиком суммы, указанной в Требовании. Банк не обязан проверять факты нарушения Компанией условий договора.

1.7. В случае если имеющихся на счете Компании средств недостаточно, Банк-плательщик в течение 2 (двух) рабочих дней после получения платежного требования должен в письменной форме уведомить Заказчика.

1.8. В случае если в течение десяти рабочих дней после представления в Банк настоящего Соглашения и прилагаемого Требования по независящим от Банка причинам Заказчику не выплачивается сумма, Заказчик передает в ЗАО "АКРА Кредит Репортинг" (Кредитное бюро) сведения о Компании в связи с неуплатой.

2. Иные условия

2.1. Настоящее Соглашение и Требование являются безотзывными, вступают в силу с момента заверения Компанией и действуют до двадцатого рабочего дня, следующего за днем полного принятия заказчиком результата выполнения контракта, включительно.

2.2. Представив настоящее Соглашение и прилагаемое Требование в Банк-плательщик:

2.2.1. Заказчик подтверждает, что Компания допустила нарушение договорных обязательств, а

2.2.2. Компания подтверждает, что настоящее Соглашение о неустойке и прилагаемое Требование надлежащим образом подписаны уполномоченным Компанией лицом.

2.3. Споры, возникшие в связи с настоящим Соглашением, разрешаются путем переговоров. В случае недостижения согласия споры разрешаются в судебном порядке.

3. Адрес, банковские реквизиты Компании

наименование компании

адрес компании

наименование обслуживающего компанию банка

М. П.

День/месяц/год

2.	Номер		
3	Дата представления: "___" ___ 20___г.		
4.	Наименование, или имя, фамилия плательщика (Компания):		
5.	Обслуживающая плательщика Финансовая организация (банк):		
6.	Номер счета плательщика:		
7.	УНН плательщика:		
8.	НЗОУ плательщика:		
9.	Наименование, или имя, фамилия бенефициара: «Армянский государственный экономический университет» ГНКО		
10.	НЗОУ бенефициара (не заполняется)		
11.	УНН бенефициара: 01503224		
12.	Обслуживающая бенефициара Финансовая организация (банк): Казначейство Министерства финансов РА		
13.	Номер счета бенефициара (сч.№) казначейский расчетный счет 900018001876		
14.	Сумма (цифрами и прописью):		
15.	Акцептованная сумма (цифрами и прописью) (предусмотрена для частичного акцепта указанной суммы, который не применяется)		
16.	Валюта (прописью и по коду): драм РА / AMD		
17.	Цель сделки (уплаты): (для обеспечения квалификации)		
18.	Основания для совершения платежа: (Наименование документов, в том числе соглашение о неустойке, их номера, код договора, по которому производится взыскание) НРТН-ԳՆԱՐԺՅ-22/ԳԳ-1:		
19.	Условия оплаты: <акцептованный платеж>		
20.	Количество прилагаемых страниц: --- страниц		
22.a.	Подписи бенефициара / _____ / / _____ /	21.a.	Подписи плательщика: / _____ / / _____ /
22.б.	М. П.	21.б.	М. П.
24.a.	Обслуживающая бенефициара финансовая организация / _____ / подпись/	23.a.	Обслуживающая плательщика финансовая организация / _____ / /подпись/
24.б.	М. П.	23.б.	М. П.
	24.в "___" ___ 20___ г.		23.в Дата исполнения: "___" ___ 20___г.

* Платежное требование заполняется согласно установленному настоящим Приглашением документу "Об обязательных реквизитах платежного требования и порядке его заполнения".

**Обязательные реквизиты платежного требования
и руководство по его заполнению**

П/Н	Реквизиты документа "Платежное требование"	Наличие указанного поля/реквизита в документе	Требование о заполнении реквизита (в связи с процессом закупки)	Сторона, заполняющая реквизит бенефициар или плательщик (в связи с процессом закупки)
1	2	3	4	5
1.	наименование документа	обязательно	обязательно	на документе заранее заполнено "Платежное требование"
2.	номер платежного требования	обязательно	обязательно	заполняется бенефициаром при представлении платежного требования в банк плательщика
3.	дата представления	обязательно	обязательно	заполняется бенефициаром в день представления платежного требования в банк плательщика
4.	Наименование или имя, фамилия плательщика	обязательно	обязательно заполняется имя лица (плательщика), со счета которого должна быть взыскана указанная в Требовании сумма. Заполняется имя, фамилия плательщика, если он является физическим лицом, или – наименование, если он является юридическим лицом. При необходимости указываются также иные данные. Заполняется плательщиком	заполняется плательщиком
5.	наименование финансовой организации (филиала), обслуживающей плательщика (банк плательщика)	обязательно	обязательно	заполняется плательщиком
6.	номер счета плательщика	обязательно	обязательно заполняется номер банковского счета плательщика в обслуживающей его финансовой организации (филиале), с которого должна быть взыскана указанная в Требовании сумма	заполняется плательщиком
7.	УНН плательщика	обязательно	необязательно заполняется в установленных нормативными правовыми актами Республики Армения случаях, когда плательщик является состоящим на учете налогоплательщиком	заполняется плательщиком
8.	НЗОУ плательщика	обязательно	необязательно заполняется в установленных нормативными правовыми актами Республики Армения случаях, когда плательщик является физическим лицом	заполняется плательщиком
9.	наименование, или имя, фамилия бенефициара	обязательно	обязательно заполняется наименование лица, являющегося бенефициаром (получателем платежа). При необходимости указываются также иные данные.	заранее заполняется бенефициаром – по приглашению
10.	НЗОУ бенефициара	обязательно	необязательно (не заполняется в процессе в связи с закупками)	(не заполняется)
11.	УНН бенефициара	обязательно	необязательно заполняется в установленных нормативными правовыми актами Республики Армения случаях, когда бенефициар является состоящим на учете налогоплательщиком	заранее заполняется бенефициаром – по приглашению
12.	наименование финансовой организации (филиала), обслуживающей бенефициара	обязательно	обязательно	заранее заполняется бенефициаром – по приглашению
13.	номер счета бенефициара	обязательно	обязательно заполняется номер банковского (казначейского) счета бенефициара, на который должны быть переведены взысканные с плательщика средства	заранее заполняется бенефициаром – по приглашению

П/Н	Реквизиты документа "Платежное требование"	Наличие указанного поля/реквизита в документе	Требование о заполнении реквизита (в связи с процессом закупки)	Сторона, заполняющая реквизит бенефициар или плательщик (в связи с процессом закупки)
1	2	3	4	5
14.	сумма (цифрами и прописью)	обязательно	обязательно заполняется сумма, подлежащая уплате бенефициару	заполняется плательщиком
15.	акцептованная сумма (цифрами и прописью)	обязательно	необязательно (предусмотрена для частичного акцепта указанной суммы, который не применяется в связи с закупками)	(не заполняется и не применяется)
16.	валюта (прописью и по коду)	обязательно	обязательно	заполняется плательщиком
17.	цель сделки	обязательно	В обязательном порядке заполняются слова "для обеспечения квалификации"	заранее заполняется бенефициаром – по приглашению
18.	основания для совершения платежа:	обязательно	обязательно заполняются данные документа, являющегося основанием для взыскания и уплаты бенефициару указанной в Требовании суммы, на основании которых бенефициар представляет Платежное требование в обслуживающий плательщика Банк заполняется номер договора, являющегося основанием для представления Требования, код процедуры закупки, в соответствии с соглашением о неустойке	заполняется бенефициаром
19.	условия оплаты:	обязательно	обязательно заполняются слова "акцептованный платеж", что означает, что подписав Требование, плательщик заранее дает свое согласие на взыскание с его счета указанной суммы	заранее заполняется бенефициаром
20.	количество прилагаемых страниц	обязательно	необязательно заполняется количество страниц прилагаемых к Требованию документов, которые должны быть предоставлены плательщику (банку плательщика) Если заполнено поле "Основания для совершения платежа", то настоящие данные обязательно заполняются.	заполняется бенефициаром
21.а.	подпись плательщика	обязательно	обязательно настоящее поле заполняется при представлении плательщиком Требования. При этом если в поле Условия оплаты указано "акцептованный платеж", то плательщик подписанием заранее дает свое согласие на взыскание с его счета указанной суммы. В случае представления плательщиком Требования электронным способом в этом поле проставляется электронная подпись плательщика.	подписывается плательщиком или проставляется электронная подпись плательщика
21.б.	печать плательщика	обязательно	обязательно: при наличии печати, когда плательщик представляет Требование в бумажной форме	скрепляется печатью плательщика при представлении в бумажной форме
22.а.	подпись бенефициара	обязательно	обязательно: заполняется при представлении в банк	подписывается бенефициаром
22.б.	печать бенефициара	обязательно	обязательно: при наличии печати	скрепляется печатью бенефициара при представлении в банк в бумажной форме
23.а.	подпись сотрудника обслуживающей плательщика финансовой организации (филиала)	обязательно	обязательно в случае если Платежное требование представлено в обслуживающую плательщика финансовую организацию в бумажной форме	
23.б.	штамп обслуживающей плательщика финансовой организации (филиала)	обязательно	обязательно в случае если Платежное требование представлено в обслуживающую плательщика финансовую организацию в бумажной	

П/Н	Реквизиты документа "Платежное требование"	Наличие указанного поля/реквизита в документе	Требование о заполнении реквизита (в связи с процессом закупки)	Сторона, заполняющая реквизит бенефициар или плательщик (в связи с процессом закупки)
1	2	3	4	5
			форме	
23.в	дата, время, минута исполнения финансовой организацией (филиалом), обслуживающей плательщика	обязательно	обязательно обслуживающей плательщика финансовой организацией (филиалом) в обязательном порядке указывается дата, время, минута исполнения Требования	
24.а.	подпись сотрудника финансовой организации (филиала), обслуживающей бенефициара	обязательно	необязательно заполняется при представлении Платежного требования в обслуживающую бенефициара финансовую организацию, где подпись сотрудника проставляется на представленное в бумажной форме Требование	
24.б.	штамп обслуживающей бенефициара финансовой организации (филиала)	обязательно	необязательно заполняется при представлении Платежного требования последней [в обслуживающую бенефициара финансовую организацию], где штамп проставляется на представленное в бумажной форме Требование	
24.в	обслуживающей бенефициара финансовой организацией в обязательном порядке указывается дата, время, минута исполнения Требования	обязательно	необязательно заполняется при представлении Платежного требования последней [в обслуживающую бенефициара финансовую организацию], где настоящие данные размещаются на представленное в бумажной форме Требование	

*Приложение № 5.1
к Приглашению на запрос котировок
под кодом НРТН-ԳՆԱՐԸԶ-22/ԳԳ-1*

**СОГЛАШЕНИЕ О НЕУСТОЙКЕ
(обеспечение договора)**

г. Ереван

" " 20 г.**

_____, в лице директора Компании,
наименование Компании

действующего на основании устава Компании (далее – Компания), настоящим в одностороннем порядке устанавливает следующее соглашение об уплате неустойки.

1. Предмет соглашения

1.1. Компания участвует в организованной «Армянский государственный экономический университет» ГНКО (далее – Заказчик) процедуре закупок под кодом НРТН-ГНАРDzB-22/GG-1.

1.2. В качестве обеспечения исполнения договора, заключаемого в результате процедуры закупок, Компания представляет Заказчику настоящее Соглашение о неустойке и прилагаемое платежное требование, заполненное и утвержденное Компанией.

1.3. Подписав платежное требование (далее – Требование), прилагаемое к настоящему Соглашению о неустойке, Компания безотзывно соглашается, что:

а) подписанием Требования Компания заверяет "акцептованный платеж", заполненный в поле "Условия оплаты" Требования, при котором обслуживающий Компанию в связи с взиманием указанной суммы Банк/плательщик (далее – Банк-плательщик) не представляет Компании полученного Требования для получения дополнительного согласия, так как Компания уже проставила подпись под Требованиям с целью акцептования.

б) Требование является основанием для Банка-плательщика для взыскания со счета Компании всей суммы, указанной в Требовании, без дополнительного акцептования.

в) Компания не может письменно или иным способом дать распоряжение Банку-плательщику об отзыве своего акцепта, проставленного под Требованиям.

г) Компания подтверждает, что акцептовала Требование в полном размере суммы неустойки.

д) настоящим Компания соглашается, что Банк-плательщик не несет никакой ответственности за правомерность, действительность, сроки представления представленного Заказчиком требования по оплате и Требования, и осуществляемые Банком-плательщиком действия для обеспечения исполнения Требования.

1.5. В случае неисполнения или ненадлежащего исполнения Компанией заключенного в результате процедуры закупок договора, Заказчик представляет в Банк-плательщик оригиналы настоящего Соглашения о неустойке и прилагаемого Требования, письменно уведомив об этом Компанию. В случае если настоящее Соглашение о неустойке и прилагаемое Требование заверены электронной цифровой подписью, они представляются в Банк-плательщик на электронных носителях, а также в распечатанных с них бумажных вариантах.

1.6. Заказчик может представить в Банк-плательщик иные дополнительные документы.

1.7. Банк не несет какой-либо ответственности за риски (понесенные Компанией убытки) и негативные последствия, возникшие для Компании в результате уплаты Банком-плательщиком суммы, указанной в Требовании. Банк не обязан проверять факты нарушения Компанией условий договора.

1.8. В случае если имеющихся на счете Компании средств недостаточно, Банк-плательщик в течение 2 (двух) рабочих дней после получения платежного требования должен в письменной форме уведомить Заказчика.

1.9. В случае если в течение десяти рабочих дней после представления в Банк настоящего Соглашения и прилагаемого Требования по независящим от Банка причинам Заказчику не выплачивается сумма, Заказчик передает в ЗАО "АКРА Кредит Репортинг" (Кредитное бюро) сведения о Компании в связи с неуплатой.

2. Иные условия

2.1. Настоящее Соглашение и Требование являются безотзывными, вступают в силу с момента заверения Компанией и действуют до двадцатого рабочего дня, следующего за последним днем полного выполнения взятых Компанией по заключаемому договору обязательств, включительно.

2.2. Представив настоящее Соглашение и прилагаемое Требование в Банк-плательщик:

2.2.1. Заказчик подтверждает, что Компания допустила нарушение договорных

обязательств, а

2.2.2. Компания подтверждает, что настоящее Соглашение о неустойке и прилагаемое Требование надлежащим образом подписаны уполномоченным Компанией лицом.

2.3. Споры, возникшие в связи с настоящим Соглашением, разрешаются путем переговоров. В случае недостижения согласия споры разрешаются в судебном порядке.

3. Адрес, банковские реквизиты Компании

наименование компании

адрес компании

наименование обслуживающего компанию

банка _____

номер банковского счета компании

учетный номер налогоплательщика компании

имя, фамилия и подпись директора компании

День/месяц/год

М. П.

1.	ПЛАТЕЖНОЕ ТРЕБОВАНИЕ *
2.	Номер
3	Дата представления: " ____ " ____ 20__г.
4.	Наименование, или имя, фамилия плательщика (Компания):
5.	Обслуживающая плательщика Финансовая организация (банк):
6.	Номер счета плательщика:
7.	УНН плательщика:
8.	НЗОУ плательщика:
9.	Наименование, или имя, фамилия бенефициара: «Армянский государственный экономический университет» ГНКО
10.	НЗОУ бенефициара (не заполняется)
11.	УНН бенефициара: 01503224
12.	Обслуживающая бенефициара Финансовая организация (банк): Казначейство Министерства финансов РА

13. Номер счета бенефициара (сч.№) казначейский расчетный счет 900018001876	
14. Сумма (цифрами и прописью):	
15. Акцептованная сумма (цифрами и прописью) (предусмотрена для частичного акцепта указанной суммы, который не применяется)	
16. Валюта (прописью и по коду): драм РА / AMD	
17. Цель сделки (уплаты): (для обеспечения исполнения договора)	
18. Основания для совершения платежа: (Наименование документов, в том числе соглашение о неустойке, их номера, код договора, по которому производится взыскание) НРТН-ГНАРДзВ-22/ГГ-1:	
19. Условия оплаты: <акцептованный платеж>	
20. Количество прилагаемых страниц: --- страниц	
22.а. Подписи бенефициара / _____/ / _____/	21.а. Подписи плательщика: / _____/ / _____/
22.б. М. П.	21.б. М. П.
24.а. Обслуживающая бенефициара финансовая организация / _____/ подпись/	23.а. Обслуживающая плательщика финансовая организация / _____/ /подпись/
24.б. М. П.	23.б. М. П.
24.в " ____ " ____ 20__ г.	23.в Дата исполнения: " ____ " ____ 20__ г.

* Платежное требование заполняется согласно установленному настоящим Приглашением документу "Об обязательных реквизитах платежного требования и порядке его заполнения".

**Обязательные реквизиты платежного требования
и руководство по его заполнению**

П/Н	Реквизиты документа "Платежное требование"	Наличие указанного поля/реквизита в документе	Требование о заполнении реквизита (в связи с процессом закупки)	Сторона, заполняющая реквизит бенефициар или плательщик (в связи с процессом закупки)
1	2	3	4	5
1.	наименование документа	обязательно	обязательно	на документе заранее заполнено "Платежное требование"
2.	номер платежного требования	обязательно	обязательно	заполняется бенефициаром при представлении платежного требования в банк плательщика
3.	дата представления	обязательно	обязательно	заполняется бенефициаром в день представления платежного требования в банк плательщика
4.	Наименование или имя, фамилия плательщика	обязательно	обязательно заполняется имя лица (плательщика), со счета которого должна быть взыскана указанная в Требовании сумма. Заполняется имя, фамилия плательщика, если он является физическим лицом, или – наименование, если он является юридическим лицом. При необходимости указываются также иные данные. Заполняется плательщиком	заполняется плательщиком
5.	наименование финансовой организации (филиала), обслуживающей плательщика (банк плательщика)	обязательно	обязательно	заполняется плательщиком
6.	номер счета плательщика	обязательно	обязательно заполняется номер банковского счета плательщика в обслуживающей его финансовой организации (филиале), с которого должна быть взыскана указанная в Требовании сумма	заполняется плательщиком
7.	УНН плательщика	обязательно	необязательно заполняется в установленных нормативными правовыми актами Республики Армения случаях, когда плательщик является состоящим на учете налогоплательщиком	заполняется плательщиком
8.	НЗОУ плательщика	обязательно	необязательно заполняется в установленных нормативными правовыми актами Республики Армения случаях, когда плательщик является физическим лицом	заполняется плательщиком
9.	наименование, или имя, фамилия бенефициара	обязательно	обязательно заполняется наименование лица, являющегося бенефициаром (получателем платежа). При необходимости указываются также иные данные.	заранее заполняется бенефициаром – по приглашению
10.	НЗОУ бенефициара	обязательно	необязательно (не заполняется в процессе в связи с закупками)	(не заполняется)
11.	УНН бенефициара	обязательно	необязательно заполняется в установленных нормативными правовыми актами Республики Армения случаях, когда бенефициар является состоящим на учете налогоплательщиком	заранее заполняется бенефициаром – по приглашению
12.	наименование финансовой организации (филиала), обслуживающей бенефициара	обязательно	обязательно	заранее заполняется бенефициаром – по приглашению
13.	номер счета бенефициара	обязательно	обязательно заполняется номер банковского (казначейского) счета бенефициара, на который должны быть переведены взысканные с плательщика средства	заранее заполняется бенефициаром – по приглашению

П/Н	Реквизиты документа "Платежное требование"	Наличие указанного поля/реквизита в документе	Требование о заполнении реквизита (в связи с процессом закупки)	Сторона, заполняющая реквизит бенефициар или плательщик (в связи с процессом закупки)
1	2	3	4	5
14.	сумма (цифрами и прописью)	обязательно	обязательно заполняется сумма, подлежащая уплате бенефициару	заполняется плательщиком
15.	акцептованная сумма (цифрами и прописью)	обязательно	необязательно (предусмотрена для частичного акцепта указанной суммы, который не применяется в связи с закупками)	(не заполняется и не применяется)
16.	валюта (прописью и по коду)	обязательно	обязательно	заполняется плательщиком
17.	цель сделки	обязательно	В обязательном порядке заполняются слова "для обеспечения исполнения договора"	заранее заполняется бенефициаром – по приглашению
18.	основания для совершения платежа:	обязательно	обязательно заполняются данные документа, являющегося основанием для взыскания и уплаты бенефициару указанной в Требовании суммы, на основании которых бенефициар представляет Платежное требование в обслуживающий плательщика Банк заполняется номер договора, являющегося основанием для представления Требования, код процедуры закупки, в соответствии с соглашением о неустойке	заполняется бенефициаром
19.	условия оплаты:	обязательно	обязательно заполняются слова "акцептованный платеж", что означает, что подписав Требование, плательщик заранее дает свое согласие на взыскание с его счета указанной суммы	заранее заполняется бенефициаром
20.	количество прилагаемых страниц	обязательно	необязательно заполняется количество страниц прилагаемых к Требованию документов, которые должны быть предоставлены плательщику (банку плательщика) Если заполнено поле "Основания для совершения платежа", то настоящие данные обязательно заполняются.	заполняется бенефициаром
21.а.	подпись плательщика	обязательно	обязательно настоящее поле заполняется при представлении плательщиком Требования. При этом если в поле Условия оплаты указано "акцептованный платеж", то плательщик подписанием заранее дает свое согласие на взыскание с его счета указанной суммы. В случае представления плательщиком Требования электронным способом в этом поле проставляется электронная подпись плательщика.	подписывается плательщиком или проставляется электронная подпись плательщика
21.б.	печать плательщика	обязательно	обязательно: при наличии печати, когда плательщик представляет Требование в бумажной форме	скрепляется печатью плательщика при представлении в бумажной форме
22.а.	подпись бенефициара	обязательно	обязательно: заполняется при представлении в банк	подписывается бенефициаром
22.б.	печать бенефициара	обязательно	обязательно: при наличии печати	скрепляется печатью бенефициара при представлении в банк в бумажной форме
23.а.	подпись сотрудника обслуживающей плательщика финансовой организации (филиала)	обязательно	обязательно в случае если Платежное требование представлено в обслуживающую плательщика финансовую организацию в бумажной форме	
23.б.	штамп обслуживающей плательщика финансовой организации (филиала)	обязательно	обязательно в случае если Платежное требование представлено в обслуживающую плательщика финансовую организацию в бумажной	

П/Н	Реквизиты документа "Платежное требование"	Наличие указанного поля/реквизита в документе	Требование о заполнении реквизита (в связи с процессом закупки)	Сторона, заполняющая реквизит бенефициар или плательщик (в связи с процессом закупки)
1	2	3	4	5
			форме	
23.в	дата, время, минута исполнения финансовой организацией (филиалом), обслуживающей плательщика	обязательно	обязательно обслуживающей плательщика финансовой организацией (филиалом) в обязательном порядке указывается дата, время, минута исполнения Требования	
24.а.	подпись сотрудника финансовой организации (филиала), обслуживающей бенефициара	обязательно	необязательно заполняется при представлении Платежного требования в обслуживающую бенефициара финансовую организацию, где подпись сотрудника проставляется на представленное в бумажной форме Требование	
24.б.	штамп обслуживающей бенефициара финансовой организации (филиала)	обязательно	необязательно заполняется при представлении Платежного требования последней [в обслуживающую бенефициара финансовую организацию], где штамп проставляется на представленное в бумажной форме Требование	
24.в	обслуживающей бенефициара финансовой организацией в обязательном порядке указывается дата, время, минута исполнения Требования	обязательно	необязательно заполняется при представлении Платежного требования последней [в обслуживающую бенефициара финансовую организацию], где настоящие данные размещаются на представленное в бумажной форме Требование	

**ДОГОВОР ПОСТАВКИ ОФИСНОЙ МЕБЕЛИ
№ НРПН-ГНАРДзВ-22/ГГ-1**

г _____ " _____ 20 г.

_____, в лице _____, действующего на основании устава _____, далее – "Покупатель", с одной стороны, и _____, в лице директора _____, действующего на основании устава _____, далее – "Продавец", с другой стороны, заключили настоящий Договор о следующем.

1. ПРЕДМЕТ ДОГОВОРА

1.1. Продавец обязуется в установленном настоящим Договором (далее – договор) порядке, объемах, сроки и по адресу поставить Покупателю товар (далее – товар), предусмотренный Технической характеристикой-графиком закупки-оплаты, являющейся Приложением № 1 к договору, а Покупатель обязуется принять товар и заплатить за него.

2. ПРАВА И ОБЯЗАННОСТИ СТОРОН

2.1. Покупатель имеет право:

2.1.1. Отказываться от товара в случае непоставки товара Продавцом в установленный договором срок, если сроки поставки были нарушены более чем на 10 (десять) дней.

2.1.2. Если передан товар ненадлежащего качества, не соответствующий предусмотренной договором технической характеристике:

а) требовать возмещения расходов, произведенных им по причине ненадлежащего качества товара;

б) не принимать товар, установив по своему усмотрению разумный срок безвозмездной замены товара ненадлежащего качества на товар соответствующего договору качества, и требовать у Продавца уплаты штрафа, предусмотренного пунктом 6.3 договора;

в) отказываться от исполнения договора и требовать возврата уплаченной за товар суммы.

2.1.3. Если передан товар в количестве меньше оговоренного в договоре, то:

а) требовать восполнения недопереданного количества товара;

б) отказываться от переданного товара и оплаты за него, а если товар оплачен, то требовать возврата уплаченной суммы и уплаты пени, предусмотренной пунктом 6.2 договора.

2.1.4. Если передан товар с нарушением условия его вида, по своему усмотрению:

а) принимать товар, соответствующий условию относительно его вида, и отказываться от остальных товаров;

б) отказываться от всех переданных товаров и требовать уплаты пени, предусмотренной пунктом 6.2 договора;

в) требовать безвозмездной замены товара, не соответствующего условию относительно его вида, на товар, соответствующий предусмотренному договором виду.

2.1.5. В случае нарушения Продавцом сроков поставки, по своему усмотрению устанавливать новый срок поставки товара и требовать у Продавца уплаты пени, предусмотренной пунктом 6.2 договора.

2.1.6. Требовать у Продавца возмещения убытков, если Покупатель в результате нарушения Продавцом обязательства, в разумный срок после расторжения договора приобрел у иного лица по более высокой, но разумной цене товар вместо предусмотренного договором товара, в размере разницы цены, установленной по договору, и заключенной вместо этого сделки,

а также всех необходимых и разумных расходов, осуществленных им для приобретения товара у иного лица.

2.1.7. В одностороннем порядке расторгать договор (полностью или частично), если Продавец существенным образом нарушил договор;

2.1.7.1. Нарушение договора Продавцом считается существенным, если:

а) был поставлен товар ненадлежащего качества, который не может быть заменен в приемлемый для Покупателя срок;

б) сроки поставки товара нарушены более чем на 10 (десять) дней;

2.1.8. Осматривать товар и незамедлительно уведомлять Продавца о выявленных дефектах.

2.2. Покупатель обязан:

2.2.1. Выполнять все необходимые действия, обеспечивающие прием товара, поставленного в соответствии с договором.

2.2.2. В случае отказа в соответствии с договором от переданного Продавцом товара обеспечивать ответственное хранение этого товара и незамедлительно уведомлять об этом Продавца.

2.2.3. В случае приема товара, поставленного в предусмотренных договором порядке и сроках, уплачивать Продавцу суммы, подлежащие уплате последнему, а в случае нарушения срока – также предусмотренную пунктом 6.5 договора пению.

2.2.4. Уведомлять Продавца о нарушении условий договора относительно количества, ассортимента, качества товара сразу после выявления дефекта или в разумные сроки после того, когда нарушение соответствующего условия договора должно было быть выявлено, исходя из характера и значения товара.

2.2.5. После расторжения договора согласно пункту 2.3.3 договора возмещать Продавцу причиненные последнему и обоснованные в установленном порядке убытки.

2.3. Продавец имеет право:

2.3.1. Требовать у Покупателя принимать товар, поставленный в предусмотренные договором порядке, объемах, сроки и по адресу.

2.3.2. Требовать у Покупателя платить суммы, подлежащие уплате ему за товар, поставленный в предусмотренном договором порядке, объемах, сроки и по адресу и принятый Покупателем.

2.3.3. В одностороннем порядке расторгать договор (полностью или частично), если Покупатель существенным образом нарушил договор.

2.3.3.1. Нарушение договора Покупателем считается существенным, если сроки оплаты товара нарушены неоднократно.

2.3.4. Досрочно поставлять товар с согласия Покупателя.

2.4. Продавец обязан:

2.4.1. Передавать товар Покупателю в порядке, объемах, сроки и по адресу, предусмотренные договором.

2.4.2. Обеспечивать поставку товара в соответствии с подпунктом б) пункта 2.1.2 и (или) пунктом 2.1.5 договора в установленные Покупателем сроки.

2.4.3. Передавать Покупателю товар, свободный от прав третьих лиц.

2.4.5. Передавать Покупателю товар предусмотренного договором качества и количества в предусмотренные договором сроки и по адресу, а по требованию Покупателя предоставлять подтверждающие качество товара документы, установленные законодательством Республики Армения.

2.4.6. В случае допущения недопоставки, в установленном договором порядке восполнять недопоставку.

2.4.7. Забирать обратно товар, принятый Покупателем в соответствии с пунктом 2.2.2 договора на ответственное хранение, или в разумный срок распорядиться им, а также возмещать необходимые расходы, связанные с принятием товара на ответственное хранение, его реализацией или возвратом Продавцу.

2.4.8. В предусмотренных договором случаях уплачивать предусмотренные пунктами 6.2 и 6.3 договора пеню и штраф.

2.4.9. Передавать Покупателю принадлежности товара и соответствующие документы.

2.4.10. После расторжения договора согласно пункту 2.1.7 договора возмещать Покупателю причиненные последнему и обоснованные в установленном порядке убытки.

2.4.11. Лицо, представившее квалификацию и обеспечение договора, обязано в случае начала процесса ликвидации или банкротства в течение действия обеспечений заранее письменно уведомить об этом Покупателя.

3. ЦЕНА ДОГОВОРА И ПОРЯДОК ОПЛАТЫ

3.1. Цена договора составляет _____ драмов Республики Армения, включая НДС¹⁷. Цена договора включает все платежи (расходы), осуществляемые Продавцом с целью обеспечения исполнения договора, в том числе налоги, пошлины, расходы на транспортировку, страхование, премии и ожидаемую прибыль.

Цена поставки товара стабильна, и Продавец не вправе требовать увеличения, а Покупатель – снижения этой цены.

3.3. Покупатель платит за поставленный ему товар в драмах Республики Армения, в безналичной форме, путем перечисления денежных средств на расчетный счет Продавца. Перечисление денежных средств производится на основании акта приема-передачи в размерах и в месяцы, предусмотренные Технической характеристикой-графиком закупки-оплаты договора (Приложение № 1).

4. КАЧЕСТВО И ГАРАНТИЯ ТОВАРА

4.1. Продавец гарантирует соответствие качества поставленного товара требованиям государственного стандарта.

4.2. Для товаров, являющихся основным средством, гарантийным сроком устанавливается _____ календарных дней со дня, следующего за днем принятия товара Покупателем. Если в течение гарантийного срока выявлены дефекты поставленного товара, то Продавец обязан за свой счет и в установленные Покупателем разумные сроки устранить эти дефекты¹⁹.

5. ПЕРЕДАЧА И ПРИЕМ ТОВАРА

5.1. Поставленный товар принимается подписанием акта приема-передачи между Покупателем и Продавцом. Факт передачи товара Покупателю фиксируется утвержденным в двустороннем порядке документом между Покупателем и Продавцом, с указанием даты составления документа.

Включительно до дня, предусмотренного для поставки товара по договору, Продавец предоставляет Покупателю подписанный им документ, фиксирующий факт передачи товара Покупателю (Приложение № 2.1) и 2 (два) экземпляра акта приема-передачи (Приложение № 2).

5.2. Акт приема-передачи подписывается, если поставленный товар соответствует условиям договора. В противном случае результаты исполнения договора или его части не принимаются, акт приема-передачи не подписывается и Покупатель:

а) для урегулирования вопроса предпринимает меры, предусмотренные договором для подобной ситуации;

б) в отношении Продавца применяет меры ответственности, предусмотренные договором.

¹⁷ Если ценовое предложение представлено Продавцом без НДС, то при заключении договора слова "включая НДС" исключаются.

¹⁹ Настоящий пункт исключается из проекта договора, если закупаемый товар не является основным средством. А если закупаемый товар является основным средством, то гарантийный срок не должен быть меньше 365 календарных дней.

5.3. Покупатель в течение 5 (пять) рабочих дней с рабочего дня, следующего за днем получения акта приема-передачи представляет Продавцу один экземпляр подписанного им акта приема-передачи либо мотивированное отклонение непринятия товара.

5.4. Если в срок, установленный пунктом 5.3 договора, Покупатель не принимает поставленного товара или не отказывается принимать его, то поставленный товар считается принятым, и на следующий рабочий день после установленного пунктом 5.3 договора окончательного срока Покупатель предоставляет Продавцу подтвержденный им акт приема-передачи.

6. ОТВЕТСТВЕННОСТЬ СТОРОН

6.1. Продавец несет ответственность за качество переданного товара и соблюдение предусмотренных договором сроков поставки.

6.2. В случае нарушения Продавцом предусмотренных договором сроков поставки товара с Продавца за каждый просроченный рабочий день взимается пеня в размере 0,05 (ноль целых пять сотых) процента от цены подлежащего поставке, но не поставленного товара.

6.3. В каждом случае поставки товара, не соответствующего указанной в пункте 1.1. договора технической характеристике, с Продавца взимается штраф в размере 0,5 (ноль целых пять десятых) процента от цены договора²⁰. При этом, штраф рассчитывается также при выполнении поставки товара в срок, установленный настоящим договором, но в случае его непринятия заказчиком

6.4. Предусмотренные пунктами 6.2 и 6.3 договора пеня и штраф исчисляются и зачитываются вместе с суммами, подлежащими уплате Продавцу.

6.5. За нарушение Покупателем предусмотренного пунктом 3.3 договора срока, в отношении Покупателя за каждый просроченный рабочий день исчисляется пеня в размере 0,05 (ноль целых пять сотых) процента от подлежащей уплате, но не уплаченной суммы.

6.6. В непредусмотренных договором случаях за неисполнение или ненадлежащее исполнение своих обязательств стороны несут ответственность в порядке, установленном законодательством Республики Армения.

6.7. Уплата пеней и (или) штрафов не освобождает стороны от полного исполнения своих договорных обязательств.

7. ДЕЙСТВИЕ НЕПРЕОДОЛИМОЙ СИЛЫ (ФОРС-МАЖОР)

Стороны освобождаются от ответственности за полное или частичное неисполнение обязательств по договору, если это явилось следствием действия непреодолимой силы, которая возникла после заключения настоящего договора, и которую стороны не могли предусмотреть или предотвратить. Такими ситуациями являются землетрясение, наводнение, пожар, война, объявление военного и чрезвычайного положения, политические волнения, забастовки, прекращение работ средств коммуникации, акты государственных органов и т. д., которые делают невозможным исполнение обязательств по настоящему Договору. Если действие чрезвычайной силы длится более 3 (трех) месяцев, то каждая из сторон имеет право расторгнуть договор, предварительно уведомив об этом другую сторону.

8. ИНЫЕ УСЛОВИЯ

8.1. Договор вступает в силу с момента его подписания Сторонами и действует до выполнения в полном объеме принятых Сторонами по Договору обязательств.

Условием исполнения сторонами прав и обязанностей, предусмотренных договором,

²⁰ При заключении Договора на основании пункта 6 статьи 15 Закона Республики Армения "О закупках", штраф исчисляется по отношению к цене соглашения, в рамках которого зафиксировано обстоятельство неисполнения или ненадлежащего исполнения взятых на себя обязательств.

Если договор включает в себя больше одного лота, то штраф исчисляется в отношении общей цены, установленной договором на этот лот.

является обстоятельство учета договора Министерством финансов Республики Армения²¹.

8.2. Возникающее из договора платежное обязательство стороны не может прекратиться зачетом встречного обязательства, возникающего из другого договора, без письменного и утвержденного печатью соглашения сторон. Право требования, вытекающее из договора, не может быть передано другому лицу без письменного согласия стороны должника.

8.3. В том случае, когда в установленном законом порядке в результате контроля либо надзора или рассмотрения жалоб в отношении выполнения требований закона констатируется, что в процессе закупки, организованной с целью заключения договора, Продавец до заключения договора представил поддельные документы (сведения и данные), или решение о признании последнего отобраным участником не соответствует законодательству Республики Армения, то после выявления данных оснований Покупатель в одностороннем порядке расторгает договор, если выявленные нарушения, в случае если бы о них стало известно до заключения договора, послужили бы основанием для незаключения договора согласно законодательству Республики Армения о закупках. При этом, Покупатель не несет риска убытков или упущенной выгоды, возникающих для Продавца в результате одностороннего расторжения договора, а последний обязан в порядке, установленном законодательством Республики Армения, возместить понесенные по его вине убытки Покупателя в том объеме, по части которого был расторгнут договор.

8.4. Споры в связи с договором подлежат рассмотрению в судах Республики Армения.

8.5. Изменения и дополнения могут быть внесены в договор исключительно с взаимного согласия сторон – посредством заключения соглашения, которое будет являться неотъемлемой частью договора.

Запрещается внесение в договор, а если цена договора факторная, то также в соглашение к данному договору, заключаемое в каждом последующем году, таких изменений, которые приводят к искусственному изменению объемов закупаемого товара или цены единицы приобретаемого товара или цены договора.

Каждый случай изменения договора под воздействием не зависящих от сторон договора факторов устанавливает Правительство Республики Армения.

8.6. Если договор осуществляется посредством заключения агентского договора:

1) Продавец несет ответственность за неисполнение или ненадлежащее исполнение обязательств агента;

2) в случае замены агента в течение исполнения договора Продавец в письменной форме уведомляет Покупателя с предоставлением копии агентского договора и данных являющегося его стороной лица в течение пяти рабочих дней со дня внесения изменения²².

8.7. Если договор осуществляется посредством заключения договора о совместной деятельности (консорциума), то участники этого договора несут совместную и солидарную ответственность. При этом в случае выхода члена консорциума из консорциума договор расторгается в одностороннем порядке, и в отношении членов консорциума применяются предусмотренные договором меры ответственности²³.

8.8. При наличии предложения от Продавца, срок поставки товара может быть продлен до истечения данного срока по договору, при условии, что у Покупателя все еще имеется потребность в использовании товара, а предложение продавца было представлено не позднее пяти календарных дней до истечения срока, изначально установленного договором для поставки. При этом, в установленном настоящим пунктом случае срок поставки товара может быть продлен один раз на срок до 30 календарных дней, но не более чем на срок, установленный договором.

²¹ В случае закупок, не создающих обязательств за счет средств государственного бюджета, настоящее предложение исключается из договора.

²² Настоящий пункт исключается из договора, если договор не осуществляется посредством заключения агентского договора.

²³ Настоящий пункт исключается из договора, если договор не осуществляется посредством заключения договора о совместной деятельности (консорциума).

8.9. В условиях надлежащего исполнения договора, выгода (сбережения) или понесенные убытки сторон (Продавца или Покупателя) – это выгода или убытки, понесенные данной стороной. Обязательства сторон договора по отношению к третьим лицам, включая иные сделки, заключенные Продавцом в рамках исполнения договора, и вытекающие из них обязательства, находятся вне поля урегулирования договора и не могут влиять на принятие результата исполнения договора. Отношения, связанные с выполнением данных сделок и вытекающих из них обязательств, регулируются нормами, регулирующими отношения, связанные с данными сделками, и за них ответственен Продавец.

8.10. Договор не может быть изменен вследствие частичного неисполнения обязательств сторонами или полностью расторгнут по взаимному согласию Сторон, за исключением случаев уменьшения финансовых ассигнований, необходимых для поставки товара в порядке, установленном законодательством Республики Армения. При этом, взаимное согласие сторон договора по частичному неисполнению обязательств или полному расторжению договора должно быть достигнуто до уменьшения финансовых ассигнований, необходимых для поставки товара в порядке, установленном законодательством Республики Армения.

8.11. Уведомление относительно полного или частичного одностороннего расторжения договора на основании неисполнения или ненадлежащего исполнения обязательств, принятых на себя Продавцом, Покупатель публикует в разделе "Уведомления об одностороннем расторжении договоров" на интернет сайте, действующем по адресу www.procurement.am, с указанием даты опубликования. Продавец считается надлежащим образом уведомленным относительно одностороннего расторжения договора со следующего за опубликованием уведомления дня, установленного настоящим пунктом. В день публикации в бюметене уведомления о полном или частичном одностороннем расторжении договора Покупатель высылает его также на электронную почту Продавца.

8.12. Споры, возникшие в связи с договором, разрешаются путем переговоров. В случае недостижения согласия споры разрешаются в судебном порядке.

8.13. Договор составлен на _____ страницах, заключается в двух экземплярах, имеющих равную юридическую силу, каждой стороне предоставляется по одному экземпляру. Приложения № 1, № 3 и № 3.1. к договору считаются неотъемлемой частью договора.

8.14. К отношениям, связанным с договором, применяется право Республики Армения.

10. Адреса, банковские реквизиты и подписи Сторон
ПОКУПАТЕЛЬ

ПРОДАВЕЦ

/подпись/

М. П.

/подпись/

М. П.

В случае необходимости в договор могут быть включены не противоречащие законодательству Республики Армения положения.

ТЕХНИЧЕСКАЯ ХАРАКТЕРИСТИКА-ГРАФИК ЗАКУПКИ-ОПЛАТЫ*

лот	(СРՎ)	наименование товара	техническая характеристика	единица измерения	цена единицы / драм РА	общий объем	общая цена / драм РА	Адрес поставки
1	39111140	стулья	Деревянный стул общая высота 100 см. Ширина 40 см. высота сиденья 45 см. ширина 40 см, длина 40 см. Сиденье с губкой высокой плотности, толщиной 4 см, обитая коричневой тканью. Ножки стула скреплены деревянными деталями, соединяющими друг друга. Спинка частично обтянута куском обивки. Угол между опорой и сиденьем 100-105°. Цвет согласовывать с заказчиком.	шт		85		г. Ереван, Аван, ул. Бабаджанян 9
2	39121520/1	книжный шкаф	ламинированные ДСП толщиной 18 мм. Размеры: 180 см х 42 см х 90 см. Две стеклянные дверцы толщиной 4 мм. С 2 серебряными ручками длиной 12,8 см. Края заключены профилями МДФ. размеры 109 см х 44,5 см х 2 см. Внутри 2 стойки на расстоянии 36 см друг от друга. в высоту. 2 закрытые ламинированные двери с внутренней стороны с готовым профилем МДФ. С 2 серебряными ручками, длина 12,8 см, размеры 56 см х 44,5 см х 2 см. 26 см от внутренней стороны одной стойки. на высоте. 5 см сверху шкафа, 8 см внизу. Ламинированные двери с готовыми профилями МДФ. Цвет согласовывать с заказчиком. Замеры и установка производится поставщиком.	шт		14		г. Ереван, ул. Налбандян 128 (12шт) г. Ереван, Аван, ул. Бабаджанян 9 (2шт)

* Срок поставки товара, а в случае поэтапной поставки — срок первого этапа поставки, должен устанавливаться минимум 20 календарных дней, расчет которого осуществляется в день вступления в силу условия исполнения предусмотренных договоров прав и обязанностей сторон, за исключением случая, когда отобранный участник соглашается поставить товар в более короткий срок. Окончательный срок поставки не может быть позднее 25 декабря данного года.

3	39131100/4	тумба с полками	тумба из ламинированного ДСП 18 мм. Профиль МДФ 60 см х 45 см, высота 70 см. 4 полки с полками, верхняя полка с замком, на роликах. Цвет согласовывать с заказчиком.	шт		12		г. Ереван, ул. Налбандян 128 (2шт) г. Ереван, Аван, ул. Бабаджанян 9 (10шт)
4	39121360/1	стол из 3-х частей.	Высота стола 75 см, ширина 76 см, длина 220 см. Передняя часть стола должна быть покрыта ламинатом толщиной 1,6 см, высотой 28 см. С правой стороны подвижная стойка шириной 45 см с ручками длиной 12,8 см. Размеры стороны: 140 см, длина 60 см. ширина 70 см высота. Размеры резистора: ширина 60 см, длина 70 см. высота 70 см. Все края стола, боковые и устойчивость и края ножек с трехслойным ламинатом 1,6 см х / 0,8 см / белый / х 1,6 см, общие края покрыты 2см ПВС. Цвет ламината венге фактурный. Цвет согласовывать с заказчиком. Замеры и установка производится поставщиком. Круглое отверстие на столе с пластиковой частью в указанном заказчиком месте для компьютерных проводов. Рисунок N1.	шт		1		г. Ереван, ул. Налбандян 128
5	39121360/2	стол из 3-х частей.	высота стола 75 см, ширина 80 см, длина 180 см. 45 см с правой или левой стороны. ширина 3 шт передвижная стойка 12,8 см. с длинными ручками. Размеры серванта: длина 120 см, ширина 50 см, высота 70 см. Сбоку должна быть стойка. Размеры резистора: ширина 50 см, длина 60 см, высота 70 см, будет крепиться снизу одной ножкой. Стол, боковина, края сопротивления Ц ножки: трехслойные 1,6 см х / белые 0,8 см / х 1,6 см. все края обшиты 2 см фанерой. Цвет ламината венге фактурный. Цвет согласовывать с заказчиком. Замеры и установка производится поставщиком. Круглое отверстие на столе с пластиковой частью в указанном заказчиком месте для компьютерных проводов. Рисунок N1.	шт		1		г. Ереван, ул. Налбандян 128

6	39121360/3	стол из 3-х частей.	высота стола 75 см, ширина 80 см, длина 180 см. с правой стороны, ширина 45 см, 3 равноудаленные передвигаемые полки 12,8 см. с длинными ручками и замками. Размеры серванта: длина 120 см, ширина 50 см, высота 75 см. Сбоку должна быть равномерно расположенная подвижная стойка. Размеры резистора: ширина 50 см, длина 60 см, высота 70 см ниже одной ноги. Все края стола обшиты фанерой толщиной 2 см. Код цвета серый / eger.13.46/. Цвет согласовывать с заказчиком. Замеры и установка производится поставщиком. Круглое отверстие на столе с пластиковой частью в указанном заказчиком месте для компьютерных проводов.	шт		1		г. Ереван, ул. Налбандян 128
7	39121360/4	стол из 3-х частей.	высота стола 75 см, ширина 80 см, длина 200 см. Передняя часть стола должна быть закрыта на высоте 28 см. Ламинат толщиной 1,6 см. 45 см с правой стороны. ширина 3 шт передвигаемая стойка, 12,8 см. с длинными ручками. Размеры стороны 120 см в длину, 50 см в ширину, 70 см в высоту. Подвижная боковая полка, 12,8 см. с длинными ручками. Размеры резистора: ширина 60 см, длина 70 см, высота 70 см, крепится снизу одной ножкой. Стол, боковина, сопротивление и ножки: трехслойные 1,6 см х / 0,8 см / белый / х 1,6 см, все края покрыты 2 см / pivi / . Цвет венге, ламинат фактурный. Цвет согласовывать с заказчиком. Замеры и установка производится поставщиком. Круглое отверстие на столе с пластиковой частью в указанном заказчиком месте для компьютерных проводов. Рисунок N1.	шт		1		г. Ереван, ул. Налбандян 128

8	39121520/2	ниша шкафа	Ниша шкафа 195 см х78 см х43 см размеры, толщина 1,8 см ламинированный ДСП. Состоит из 5 одинаковых стоек. Петли и ручки высокого качества. С ламинированным ДВП. Цвет ламината венге /фактура/. Цвет согласовывать с заказчиком. Замеры и установка производится поставщиком.	шт		1		г. Ереван, ул. Налбандян 128
9	39121520/3	шкаф	Шкаф с размерами 180 см х70 см х 55 см, изготовлен из ЛДСП толщиной 1,8 см на две двери. Все скользкие части покрыты окантовкой из ПВХ. Ламинат заводской. Петли и ручки высокого качества. С ламинированным ДВП закрытым Спинной. Цвет венге. Внешний вид и цвет согласовывать с заказчиком. Замеры и установка производится поставщиком.	шт		1		г. Ереван, ул. Налбандян 128
10	44221140	Ламинированные двери	Двери шкафа из 0,8 см. толстый ламинированный ДСП. 6 частей соответствующих размеров: верхние 3 части высота 89,8 см, ширина 44,5 см, нижние 3 части высота 172 см, ширина 44,5 см. Петли и ручки высокого качества. Все сдвижные части дверей покрыты 0,4 мм. Толстая кромка ПВХ Двери с внутренним профилем и снаружи с профилем МДФ толщиной 0,5 мм шириной от 4 до 5 см Цвет венге. Ламинат имеет текстуру. Внешний вид и цвет согласовывать с заказчиком. Замеры и установка производится поставщиком.	шт		5		г. Ереван, ул. Налбандян 128
11	44211510	защитная панель из ламината	защитная панель стен из ДСП толщиной 1,8 см. 12 линий шириной 19 см, которые будут установлены в трех комнатах. Все скользкие части покрыты кромкой ПВХ толщиной 0,4 мм. Цвет венге, ламинат (текстура). Внешний вид и цвет согласовывать с заказчиком. Замеры и установка производится поставщиком.	метр		12		г. Ереван, ул. Налбандян 128
12	39121520/4	Шкаф из ламината	Шкаф из ДСП Толщина ламината 1,8 см Размеры: 210 см Длина: 190 см, высота: 80 см Ширина, шкаф разделен на три равные части, каждая с дверцами 70 см х 190 см, ножки с замками и	шт		1		г. Ереван, ул. Налбандян 128

			ручками Ц. Края покрыты 2 см ПВХ. Внешний вид и цвет согласовывать с заказчиком. Замеры и установка производится поставщиком.					
13	39121520/5	шкаф из ламината настенный	Толщина ламинированного шкафа 1,8 см. Длина 30 см, ширина 20 см, высота 50 см. Одна дверца размером 30 см x 50 см с ручкой – замком, настенный монтаж. Цвет ламината венге (фактурный). Внешний вид и цвет согласовывать с заказчиком. Замеры и установка производится поставщиком.	шт		1		г. Ереван, ул. Налбандян 128
14	39121520/6	книжный шкаф	толщиной 16 мм из ламинированного дисп. Размеры: 200 см x 50 см x 90 см. Двери со стеклопакетом, толщиной 4 мм. Ручки круглые, серебро. Размеры 122 см x 45 см x 2 см, внутри 2 стойки, разделенные на равные части. Закрытые ламинированные двустворчатые двери с внутренней стороны, обшитые кромками (с поворотами). С серебристыми ручками 13 см, дверь имеет размеры 62,5 см x 44,5 см в одной стойке, разделенной на равные части. Верх шкафа 1,6 см x 0,8 см / белый / x 1,6 см. пояс трехслойный, внутри 10 см. с помпой, пластиковые педали. Цвет венге, Внешний вид и цвет согласовывать с заказчиком. Замеры и установка производится поставщиком. Рисунок N2.	шт		1		г. Ереван, ул. Налбандян 128
15	39111260/1	стулья (пуфик)	диаметр 330 мм, высота 410 мм (отдель бордовый/под бархат), вставка: губка, толщина губки 60 мм, основа ДСП), стыковочные швы выполнить по центру ткани. На контактную поверхность с топором прикрепить в 4-х точках цилиндры ДСП диаметром 40 мм, высотой 18 мм, на цилиндры прикрепить резиновую поверхность 35 мм. в диаметре. Внешний вид и цвет согласовывать с заказчиком. Замеры производится поставщиком. Рисунок N3.	шт		8		г. Ереван, ул. Налбандян 128
16	39121200/1	круглый стол	стол круглый ламинат толщиной 1,8 см с 3 ножками белого цвета высота 60 см. диаметр 90 см. края стола с закругленны. Внешний вид и цвет согласовывать с заказчиком. Замеры и установка производится поставщиком.	шт		6		г. Ереван, ул. Налбандян 128
17	39111260/2	стулья (мешок-пуфик)	кресло сумка-мешок диаметр 90см. Общая высота 115см. Высота сидения 40 см из ткани непромокаемой 65% хлопок 35% синтетика, наполнитель синтипон. 10-ки красные, 10-ки синие, 10-ки желтые. Внешний вид и цвет согласовывать с заказчиком. Замеры производится поставщиком. Рисунок N4.	шт		30		г. Ереван, ул. Налбандян 128
18	39141120	настенная полка	1,8 см от ламинированного ДСП. Стойка собрана на стене, края обмотаны пластиковой лентой (хром). Размеры 40 см. высота,	шт		8		г. Ереван, ул. Налбандян 128

			длина глубина 20 см. Внешний вид и цвет согласовывать с заказчиком. Замеры и установка производится поставщиком. Рисунок N5.					
19	39121520/7	Шкаф из ламината	Шкаф из ДСП, толщина ламината 1,8 см, размеры: 176 см. Длина: 190 см, высота: ширина 58 см. Задняя часть из ламинированного ДВП. Шкаф разделен на три части. Первая часть 60 см x 190 см. Вторая часть используется как шкаф с дверью размером 176 см x 47 см, с тентом. 25 см в верхней части шкафа. нижняя полка, 5 см. внутри - металлический стержень для подвешивания одежды. Размер третьей части 176 см x 65 см. С размером двери, на ручке: ножки шкафа L края покрыты 2 см пвс. Внешний вид и цвет согласовывать с заказчиком. Замеры и установка производится поставщиком. Рисунок N6.	шт		1		г. Ереван, ул. Налбандян 128
20	39121520/8	Шкаф из ламината	Шкаф размером 190 см x 70 см x 45 см, изготовлен из ДСП толщиной 1,8 см. С ламинированным ДВП закрытым Спinoй. Код цвета /eger/13.46/серый. Три равные полки высотой 40 см от верха шкафа. 5 см изнутри. Двери с двумя закрытыми дверцами из ламината со своими ручками. Размеры: 65 см x 35 см x 2 см, края дверей отделаны профилями МДФ. Цвет серый. Внешний вид и цвет согласовывать с заказчиком. Замеры и установка производится поставщиком. Рисунок N7.	шт		1		г. Ереван, ул. Налбандян 128
21	39121200/2	стол с 1-ой тумбой	ДСП толщиной 18 мм, обработанный профиль МДФ 10-45, длина 120 см, ширина 80 см, высота 75 см, с 3 подвижными полками, верхняя полка с замком с правой стороны, высота каждой полки 13,5 см. ширина 40 см. Цвет 1 шт. белый, а цвет остальных 52 шт. согласовывать с заказчиком.	шт		53		г. Ереван, ул. Налбандян 128 (3шт) г. Ереван, Аван, ул. Бабаджанян 9 (50шт)
22	39121200/3	стол с 2-я тумбами	ДСП 18 мм отделанная профилем МДФ 10-45 длиной 1,60 м, шириной 80 см, высотой 75 см с 3-х этажными выдвижными полками, высота каждой стойки 13,5 см, ширина 40 см. С правой стороны с замками, с левой стороны насос с 2-мя частями клапана, разделенными на одну дверь. Цвет согласовывать с заказчиком.	шт		15		г. Ереван, ул. Налбандян 128 (5шт) г. Ереван, Аван, ул. Бабаджанян 9 (10шт)
23	39138220	кресло	Ножки кресла на колесиках с пятиногим крестом, подлокотники с пластиковым основанием, сиденье L спинка с тканевой обивкой, возможность подъема и опускания, механизм качания. Сиденье L спинка с губкой толщиной 4 см. Размеры сиденья: 45*48 см. Размер спинки 42*44 см. Вес: 8 кг. Стулья должны быть собраны. Рисунок N8.	шт		30		г. Ереван, ул. Налбандян 128

24	39121360/5	стола 4-х частей	Стола из 4-х частей, ширина 1-го куска 75 см, длина 1 м. 50 см, высота 75 см. тумба справа с 3 подвижными полками. Высота второй части 75 см. внутренняя часть 14 см. внешняя часть 120 см. Ширина правой и левой стороны 75 см. 3-я часть имеет ширину 75 см, длину 75 см и высоту 75 см. Ширина 4-ой части размеры длина 60 см, ширина 60 см, высота 75 см. Все стороны стола и края резистора из профиля МДФ. Внешний вид и цвет согласовывать с заказчиком. Замеры и установка производится поставщиком.	шт		1		г. Ереван, ул. Налбандян 128
25	39111180	офисный стул	офисный стул, полумягкий, синий, припыленный железными ножками. Стулья должны быть собраны. Рисунок N9.	шт		15		г. Ереван, ул. Налбандян 128
26	44421300	огнеупорные сэйф	металлический замок /сейф/ замок темного металлического цвета с цифровым паролем, ключ. Размеры: 50 см x 40 см x 33 см.	шт		1		г. Ереван, ул. Налбандян 128
27	39111220/1	кресло руководителя	Ножки кресла на роликах с пятиконечной железной крестовиной, подлокотники с металлической основой, никелированные, с тканевым покрытием, с возможностью опускания, качания, фиксации. Сиденье и спинка с одной общей фанерой толщиной 1,5 см и не менее 7 см и с губкой плотностью 35. Глубина сиденья до 50 см, высота спинки 67 см от сиденья, ширина 50 см. Вес 11,5 кг. Гарантия 365 дней. Стулья должны быть собраны. Рисунок N10.	шт		20		г. Ереван, ул. Налбандян 128
28	39111290	офисное кресло	Офисный стационарный стул - железный, с никелированными ножками и подлокотниками. Железный каркас изготовлен из трубы 45*25 мм. Подлокотники обиты кожей, сиденье и спинка толщиной 1,5 см с фанерой из одного цельного куска. Ширина сиденья 53 см, а глубина до спинки 50 см, высота спинки от сиденья 63 см. Сиденье и спинка с губкой толщиной не менее 7 см, обтянутая высококачественной искусственной кожей. Под спинкой, с отдельным швом софт-нагрузки, края фанеры сиденья никелированы. Вес кресла 11,5 кг. Гарантия 1 год Стулья должны быть собраны. Рисунок N11.	шт		26		г. Ереван, ул. Налбандян 128
29	39111220/2	кресло руководителя	кресло руководителя обшитой деревом. Подлокотники: натуральное дерево. Обивка: натуральная кожа. Спинка и сиденья с высокой плотностью, губка 10 см. Размеры сиденья 54x50 см, ширина спинки 53 см, верхняя часть спинки от сиденья 75 см. Сиденье и спинка с фанерой общей толщиной 2 см. Голова обитая, отдельно от спинки. Спинка обтянута в форме живота. Вес: 19 кг Гарантия: 365 дней Сиденья в сборе. Рисунок N12.	шт		5		г. Ереван, ул. Налбандян 128
30	39151180	стенд для	1,8 см от ламинированного ДСП. Две стеклянные двери со своими	шт		2		г. Ереван, Аван, ул.

		объявлений	ручками, запираются на стекло толщиной 4 мм, настенные, размеры: 200 см х 150 см. Внешний вид и цвет согласовывать с заказчиком. Стулья должны быть собраны.					Бабаджян 9
31	39131100/1	настенная полка	ламинированная стенка 1,8 см, диагональная стойка крепится к стене, размеры: ширина 60 см, высота 40 см, глубина 20 см, отклонение угла 70°. Внешний вид и цвет согласовывать с заказчиком. (По фирменному цвету АСЭУ). С установкой.	шт		1		г. Ереван, ул. Налбандян 128
32	39131100/2	настенная полка	Ламинированный настенный стелаж диагональю 1,8 см крепится к стене. Габариты: ширина 90 см, высота 60 см, глубина 20 см, угол отклонения 70°. Внешний вид и цвет согласовывать с заказчиком. (По фирменному цвету АСЭУ). С установкой.	шт		2		г. Ереван, ул. Налбандян 128
33	39131100/3	настенная полка	Полочный треугольник 1,8 см от стены из ламината, размеры: высота/верх/50 см, длина 90 см, ширина 20 см. Внешний вид и цвет согласовывать с заказчиком. (По фирменному цвету АСЭУ). С установкой.	шт		3		г. Ереван, ул. Налбандян 128
34	39121200/4	стол прямоугольный	Ламинированный стол настольный толщиной 1,8 см, размеры: высота 80 см, ширина 50 см, длина 120 см. Внешний вид и цвет согласовывать с заказчиком.	шт		1		г. Ереван, ул. Налбандян 128
35	39292110	доска	доска 200 см х 100 см, синего цвета, ламинированная десп с настенными подвесами толщиной 0,8 мм, края обшиты /МДФ/ профилем. внутри с мелом шириной 7 см и длиной 200 см и губкой.	шт		22		г. Ереван, ул. Налбандян 128 (2шт) г. Ереван, Аван, ул. Бабаджян 9 (20шт)
36	39161100/1	Студенческий стул	Высота сиденья 75 см, ширина сиденья 370 мм, длина 360 мм, высота опоры от сиденья 450 мм, ширина 12 см, фанера толщина - 9 мм, каркас металлический, труба прямоугольная 20*20*1, крепеж фанерный с болтом/крышкой. Рисунок N13.	шт		300		г. Ереван, Аван, ул. Бабаджян 9

37	39161100/2	Студенческий стол	Ученический стол из ламинированной парты 18 мм, толщина ножек стола из металлической прямоугольной трубы 20*20*1,2, размеры: 1300 мм х 500 мм х 750 мм.	шт		200		г. Ереван, Аван, ул. Бабаджанян 9
38	39111320	Ученический стол и стул (комплект) 1 стол 2 стула	<p>Стол ученический, регулировка по высоте/стол/стулья/комплект: 1 стол, 2 стула. Размеры стола от 1200 мм * 450 мм * 610 мм до 750 мм, регулировка по высоте, толщина не менее 18 мм. Материал стола: каучуковое дерево, ламинированная фанера под прессованием. Скругленные углы, изогнутые края/фрезы. Настольные вешалки для сумок установлены с правой и левой стороны. сталь, порошковое покрытие. Размеры кресла от 360 мм * 380 мм * 350 мм до 450 мм с регулировкой по высоте. Материал стула изготовлен из каучукового дерева, ламинированной фанеры под давлением. Металлоконструкция стола представляет собой стальную трубу прямоугольного сечения размером 40 мм*20 мм, толщиной не менее 1,2 мм. с порошковым покрытием.</p> <p>Металлоконструкция стула представляет собой стальную трубу прямоугольного сечения 19 мм. периметру, толщиной не менее 1,2 мм. с порошковым покрытием. Металлоконструкция опоры стула – стальная труба 19 мм. толщина периметра 1 мм. с порошковым покрытием. Материал деталей, соприкасающихся со столом стула, резина или каучук. Ориентируйтесь на представленный рисунок и картинку. Заранее согласуйте с заказчиком. Рисунок N15, Рисунок N16, Рисунок N17, Рисунок N18.</p>	шт		30		г. Ереван, ул. Паруйр Севак 77
Срок действия договора		С даты его вступления договора в силу до 01.11.2022года.						
Срок поставки		Поставка осуществляется в течение 60 (шестьдесят) календарных дней с даты вступления в договора силу.						
Срок оплаты		Оплата осуществляется в течение 20 (двадцати) рабочих дней с момента получения товара.						
Дополнительные условия		Товар должен быть новым. неиспользованным, транспортировка и выгрузка товара на складе покупателя осуществляется поставщиком за свой счет. Весь объем товара по каждому лоту должен иметь одинаковый товарный знак, фирменное наименование, марку, модель и наименование производителя:						

ПОКУПАТЕЛЬ

/подпись/
М. П.

ПРОДАВЕЦ

/подпись/
М. П.

Рисунок N1



Рисунок N2



Рисунок N3



Рисунок N4



Рисунок N5



Рисунок N6



Рисунок N7



Рисунок N8



Рисунок N9



Рисунок N10



Рисунок N11



Рисунок N12



Рисунок N13



Рисунок N14



Рисунок N15



Рисунок N16



Рисунок N17



Рисунок N18

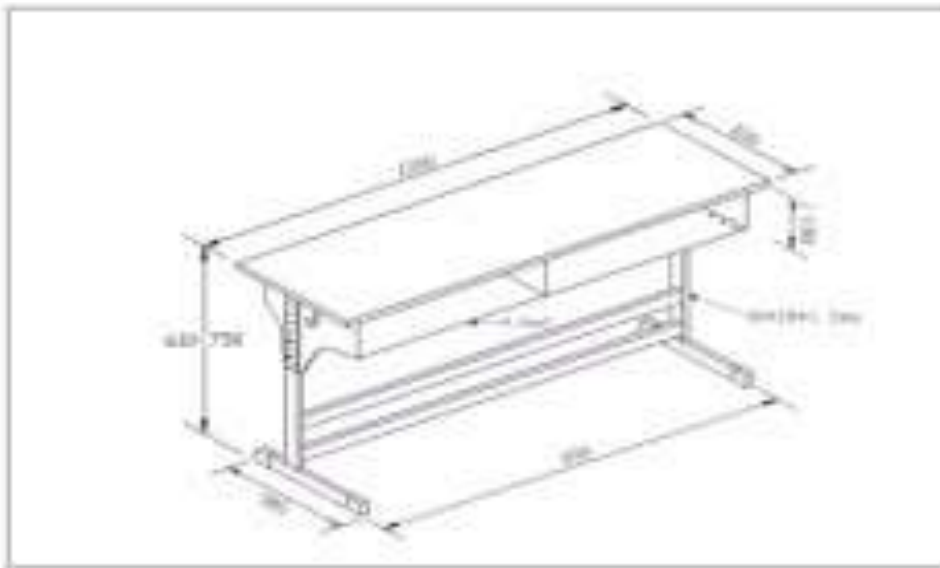

Приложение № 3
к Договору под кодом НРПН-ГНАРДзВ-22/ГГ-1
заключенному «_____» _____ 2022г.

Сторона договора

Заказчик

место нахождения _____
Р/С _____
УНН _____

место нахождения _____
Р/С _____
УНН _____

АКТ №
ПРИЕМА-ПЕРЕДАЧИ РЕЗУЛЬТАТОВ
ИСПОЛНЕНИЯ ДОГОВОРА ИЛИ ЕГО ЧАСТИ

" " " 20 г.

Наименование договора (далее – Договор) _____

Дата заключения Договора " " " 20 г.

Номер Договора _____

Заказчик и сторона Договора, принимая за основание относящийся к исполнению договора счет-фактуру N _____, выписанный " " " 20 г., составили настоящий акт о следующем:

В рамках Договора сторона Договора поставила следующие товары:

№	наименование	краткое изложение технической характеристики	Поставленные товары				сумма, подлежащая уплате (тыс. драмов)	срок оплаты (по графику оплаты)
			количественный показатель		срок исполнения			
			по графику закупки, утвержденному Договором	фактический	по графику закупки, утвержденному Договором	фактический		

Счет-фактура и положительное заключение, послужившие основанием для подтверждения в двустороннем порядке настоящего Акта, являются составляющей частью настоящего Акта и прилагаются.

Товар передал

подпись

фамилия, имя

М. П.

Товар принят

подпись

фамилия, имя

М. П.

Приложение № 3.1
к Договору под кодом НРТН-ГНАРДзВ-22/ГГ-1
заключенному « _____ » _____ 2022г.

АКТ № _____
относительно фиксирования факта передачи Покупателю результата договора

Настоящим фиксируется, что в рамках договора закупки № _____,
номер договора
заключенного _____ 20 г. между _____
дата заключения договора наименование Покупателя
(далее – Покупатель) и _____ (далее – Продавец),
наименование Продавца
Продавец _____ 20 г. передал с целью приема-передачи Покупателю нижеуказанные товары:

Товар		
наименование	единица измерения	объем (фактический)

Настоящий акт составлен в 2 экземплярах, каждой из сторон предоставляется по одному экземпляру.

СТОРОНЫ

Передал

фамилия, имя

подпись

Принял

представитель, спроектировавший заявку:

фамилия, имя

подпись